

Soportes

Soportes

	Página
Vista general de los productos	Soportes 1214
Características	Soportes de fundición gris 1218
	Soportes de chapa de acero..... 1221
	Posibilidades de combinación rodamiento/soporte 1222
	Otros productos del programa de suministro..... 1222
	Sufijos 1222
	Rodamientos insertables con soportes de fundición..... 1224
	Rodamientos insertables con soportes de chapa de acero..... 1226
Instrucciones de diseño y seguridad	Compensación de errores de alineación..... 1228
	Capacidad de carga de los soportes..... 1229
	Capacidad de carga y límites de velocidad de los rodamientos insertables..... 1230
	Ejecución de la construcción anexa..... 1230
	Tapas de protección para rodamientos insertables..... 1231
Montaje y desmontaje	Suministro 1232
	Conservación y capacidad de almacenaje 1232
	Manipulación 1232
	Instrucciones para el montaje 1232
	Montaje de piezas con recubrimiento anticorrosivo..... 1232
	Montaje de unidades de fundición – Soportes de apoyo y soportes-brida..... 1233
	Montaje de unidades de fundición – Rodamientos insertables con manguito de fijación..... 1235
	Montaje de las tapas de protección para rodamientos insertables 1238
	Montaje de unidades de chapa de acero con anillo tensor excéntrico y con tornillos prisioneros en el anillo interior..... 1239
Precisión	Soportes de fundición gris 1241
	Soportes de chapa de acero..... 1241
Tablas de medidas	Soportes de apoyo (soportes de fundición gris)..... 1242
	Soportes-brida (soportes de fundición gris) 1256
	Soportes tensores (de fundición gris y de chapa de acero)..... 1288
	Soportes de apoyo (soportes de chapa de acero) 1298
	Soportes-brida (soportes de chapa de acero) 1300



Vista general de los productos

Soportes

Soportes de apoyo
soportes de fundición gris,
con base larga

combinaciones
rodamiento y soporte,
ver página 1224

PASE, PASEY, RASE, RASEL, RASEA, RASEY, TASE, LASE, RSAO, RASEY..-JIS

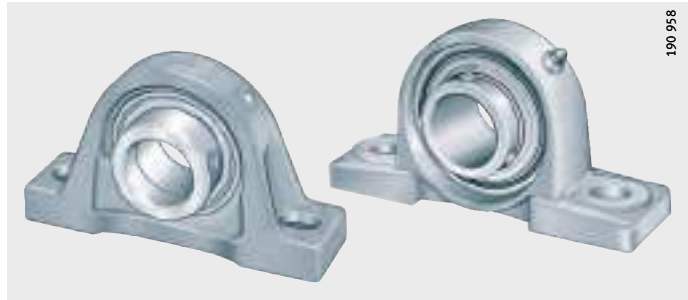

soportes de fundición gris,
con base corta

PSHE, PSHEY, RSHE, RSHEY, TSHE

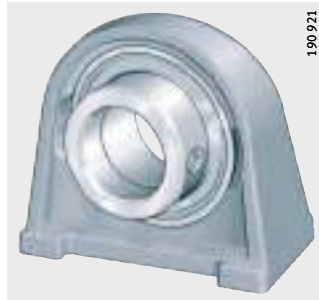

Soportes-brida de dos agujeros
soportes de fundición gris

combinaciones
rodamiento y soporte,
ver página 1224

PCJT, PCJTY, RCJTZ, RCJT, RCJTA, RCJTY, PCFT, TCJT, LCJT, RCJTY..-JIS

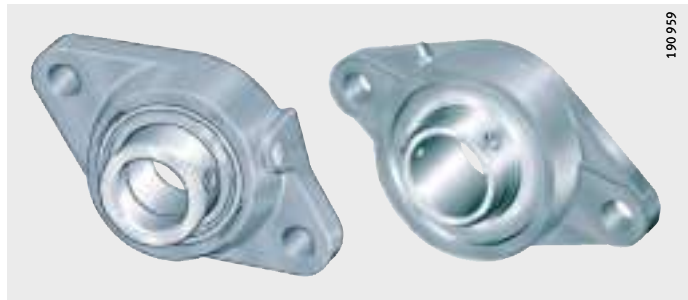

FLCTE, FLCTEY, GLCTE

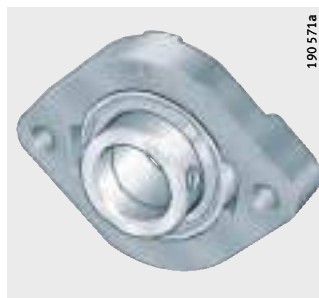

Soportes-brida de tres agujeros

soportes de fundición gris

combinaciones rodamiento y soporte, ver página 1224

PCFTR

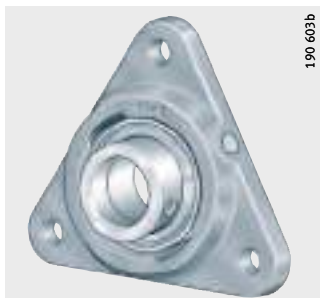

Soportes-brida de cuatro agujeros

soportes de fundición gris

combinaciones rodamiento y soporte, ver página 1224

PCJ, PCJY, RCJ, RCJY, RCJL, RCJO, TCJ, PCF, RCJY..-JIS

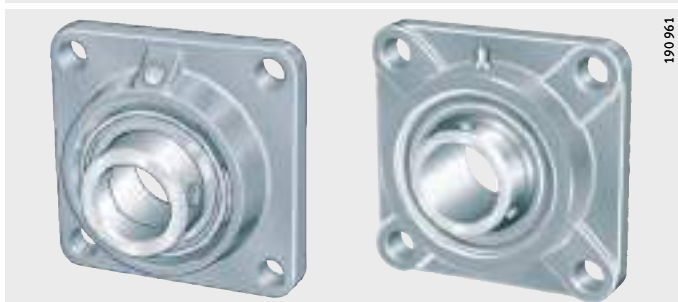

PME, PMEY, RME, RMEY, RMEO, TME



RFE, TFE



PCCJ



Vista general de los productos

Soportes

Soportes tensores
soportes de fundición gris

combinaciones
rodamiento y soporte,
ver página 1225

PTUE, PTUEY, RTUE, RTUEY,
RTUEO, TTUE

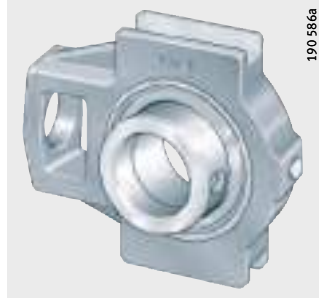

PHE, PHEY, RHE, THE



PSFT



soportes de chapa de acero

MSTU



soportes de fundición gris
y chapa de acero

PHUSE

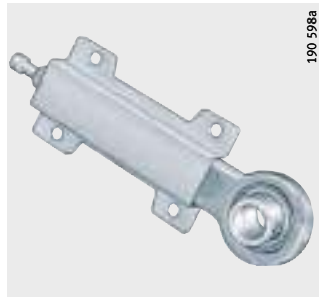

Soportes de apoyo
soportes de chapa de acero

combinaciones
rodamiento y soporte,
ver página 1226

PBS



190 608

PB, PBY, RPB



190 609

Soportes-brida
de dos y tres agujeros
soportes de chapa de acero

combinaciones
rodamiento y soporte,
ver página 1226

RAT, RATY, RALT, PCSLT

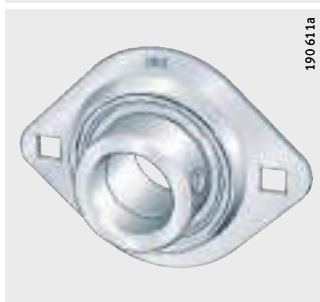

190 611a

RCSMF



190 616a

RATR, RALTR, RRTR, RATRY



190 615a

RA, RAY, RRY, GRA, GRRY



190 619a



Soportes

Características

Los soportes INA están disponibles, en muchas ejecuciones diferentes, como soportes de apoyo, soportes-brida y soportes tensores. Son unidades listas para el montaje y se componen de soportes INA de fundición gris o soportes INA de chapa de acero, que llevan incorporados rodamientos insertables INA. Para garantizar la funcionalidad y la seguridad bajo todas las condiciones de servicio, el rodamiento y el soporte están ajustados entre sí.

Debido a la superficie envolvente esférica del anillo exterior del rodamiento y al agujero cóncavo-esférico del soporte, estas unidades compensan los errores de alineación estáticos del eje, ver Compensación de errores de alineación, página 1228.

Los soportes se utilizan, básicamente, como apoyos fijos, sin embargo, son adecuados como apoyos libres bajo cargas y velocidades de rotación reducidas.

Los soportes se atornillan a la construcción anexa.

Para las superficies de atornillado son suficientes tolerancias reducidas, ver Ejecución de la construcción anexa, página 1230.

Soportes de fundición gris

Los soportes de fundición son de una sola pieza y tienen gran capacidad de carga, ver Capacidad de carga de los soportes, página 1229. Para el reengrase de los rodamientos insertables incorporados, el alojamiento del soporte tiene una ranura de lubricación y un agujero de engrase roscado, para engrasadores cónicos comerciales según DIN 71412. En el suministro, el agujero en el soporte está cerrado mediante un tapón de plástico.

Los soportes de fundición gris están disponibles como soportes de apoyo y soportes-brida.

Soportes de apoyo

Los soportes de apoyo tienen una base larga o corta, *figura 1*.

Los soportes con base larga se atornillan a la construcción anexa a través de agujeros ovalados y los soportes con base corta, mediante agujeros roscados ciegos.

PASE

Figura 1
Soporte de apoyo,
soporte de fundición gris
con base larga

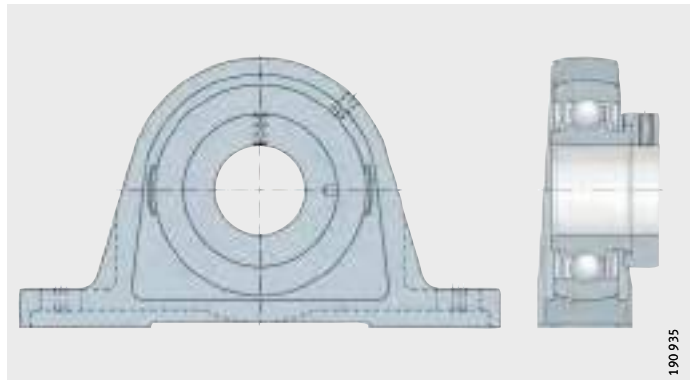

Soportes-brida

Los soportes-brida se suministran como unidades de dos, tres y cuatro agujeros, *figura 2*. La forma del soporte puede ser ovalada, triangular, cuadrada o redonda. Para la fijación, los soportes tienen agujeros pasantes. Algunas series están disponibles con resalte de centrado. El resalte de centrado se ajusta en un mecanizado en la pared de la máquina. De esta forma, los soportes se alinean concéntricamente y los tornillos de fijación quedan libres de las cargas radiales.

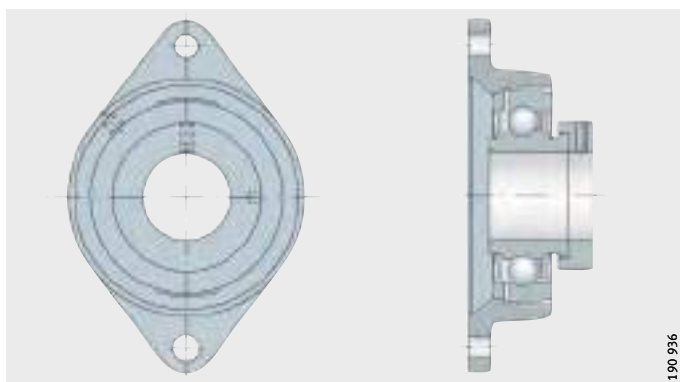

PCJT

Figura 2
Soporte-brida,
soporte de fundición gris

Soportes tensores

Los soportes tensores se pueden desplazar o son orientables, *figura 3*. Se utilizan cuando los ejes deben efectuar desplazamientos longitudinales.

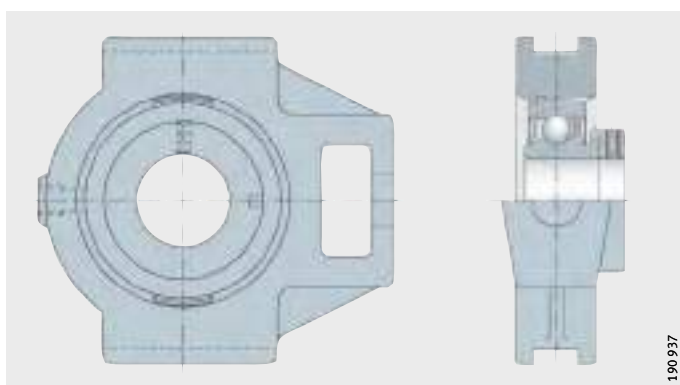

PTUE

Figura 3
Soporte tensor,
soporte de fundición gris

Soportes

Materiales de los soportes	Como material para los soportes de fundición gris se utiliza la fundición de hierro EN-GJL-200/250 según DIN EN 1561. Bajo consulta, están disponibles soportes en fundición de grafito esferoidal EN-GJS-400/500 según DIN EN 1563.
Tapas de protección para rodamientos	Para cubrir los extremos libres de los ejes, se pueden disponer soportes de fundición con el sufijo N y tapas de protección para los rodamientos insertables.
Soportes con protección anticorrosiva	<p>Los soportes con protección anticorrosiva están disponibles como soportes de apoyo y soportes-bridá. Los soportes y los rodamientos insertables están recubiertos con Corrotect® y tienen el sufijo FA125.</p> <p>Estos soportes y rodamientos se utilizan en condiciones de humedad, agua sucia, niebla salina, detergentes ligeramente alcalinos y ligeramente ácidos.</p>
Soportes para altas y bajas temperaturas	<p>Estos soportes están disponibles como soportes de apoyo y soportes-bridá. Estos soportes corresponden a los soportes de fundición gris antes descritos. En el caso de la ejecución para altas temperaturas, con sufijo FA164, el soporte tiene atornillado un engrasador cónico, según DIN 71412.</p> <p>Los soportes para altas temperaturas tienen el sufijo FA164 y los soportes para un rango de temperaturas más amplio tienen el sufijo FA101, ver tabla, página 1222 y tabla, página 1178.</p>

Soportes de chapa de acero

Los soportes de chapa de acero se componen de dos piezas, están prensados en chapa de acero para embutición profunda y recubiertos con Corrotect®. Las series GRA y GRRY se pueden reengrasar a través de un engrasador. Estos soportes están disponibles como soportes de apoyo y soportes-brida, *figura 4 y figura 5*.

Las unidades con soporte de chapa son adecuadas para aplicaciones con cargas medias y pesos reducidos.

Soportes de apoyo y soportes-brida con cubierta de goma para amortiguación

Además de los soportes de apoyo y soportes-brida normales, hay una serie con una cubierta de goma para amortiguación en el anillo exterior del rodamiento. Esta cubierta amortiguadora absorbe vibraciones e impactos y amortigua los ruidos de funcionamiento.

PB

Figura 4
Soporte de apoyo,
soporte de chapa de acero

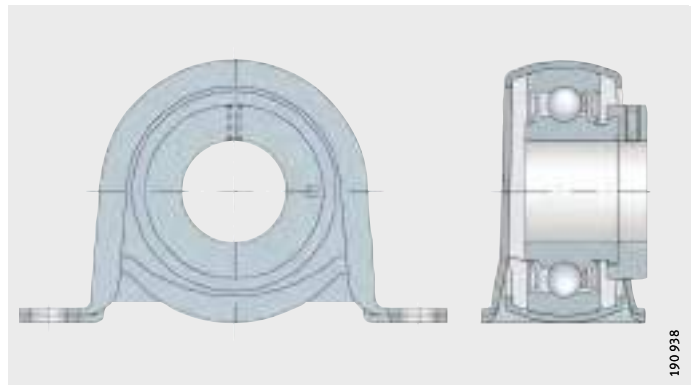

GRA

Figura 5
Soporte-brida,
soporte de chapa de acero

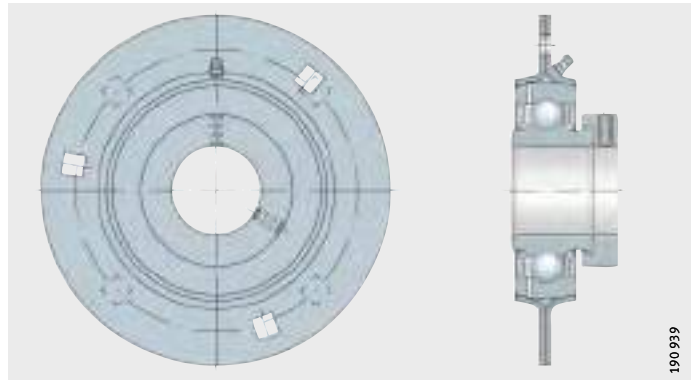

Soportes con protección anticorrosiva

Las bridas de chapa de acero en dos piezas tienen el sufijo VA y también se pueden suministrar como ejecución reengrasable. Estos soportes y rodamientos se utilizan en condiciones de humedad, agua sucia, niebla salina, detergentes ligeramente alcalinos y ligeramente ácidos.

Soportes

Posibilidades de combinación de un rodamiento insertable con un soporte

Posibilidades de combinación de los rodamientos insertables con soportes de fundición y con soportes de chapa de acero, ver tabla, página 1224 y tabla, página 1226.

Otros productos del programa de suministro

Además del amplio programa de catálogo, también son suministrables soportes para aplicaciones especiales. Por ejemplo:

- Soportes-brida en dos piezas, con protección anticorrosiva
 - una brida de polipropileno, combinada con otra brida de acero inoxidable
- Soportes de plástico, combinados con rodamientos insertables en ejecución VA o con rodamientos recubiertos con Corrotect®
- Son suministrables otras ejecuciones con grasas u obturaciones especiales y con medidas en pulgadas, ver la publicación TPI 127 Rodamientos y soportes con medidas en pulgadas. En caso necesario, se ruega consultar.

Sufijos

Sufijos de las ejecuciones de soportes suministrables, ver tabla.

Ejecuciones suministrables

Sufijo	Descripción	Ejecución
2C	Rodamiento insertable con discos centrifugadores en ambos lados	Estándar
FA101	Ejecución para altas y bajas temperaturas –40 °C hasta +180 °C	
FA106	Rodamiento verificado especialmente respecto al ruido	
FA107	Rodamiento con agujeros de engrase en el lado de la fijación	
FA125	Con recubrimiento Corrotect®	
FA164	Ejecución para altas temperaturas, hasta +250 °C	
N	Soporte de fundición con ranura para las tapas de protección	
OSE	Rodamiento sin elemento tensor	
JIS	Soporte con dimensiones según JIS B 1559	









Soportes

Posibilidades de combinación – Rodamientos insertables con soportes de fundición		Soportes				
		Soportes de apoyo		Soportes-brida de dos agujeros		Soportes-brida de tres agujeros
						
		GG.ASE	GG.SHE	GG.LCTE ²⁾	GG.CJT	GG.CFTR
		GG.SAO ¹⁾		GG.GLCTE	GG.CFT	
				GG.CJTZ		
RAE..-NPP-B d = 12 hasta 50 mm				FLCTE ²⁾ página 1256		
GRAE..-NPP-B d = 20 hasta 60 mm		PASE página 1242	PSHE página 1252	GLCTE página 1256	PCJT página 1258 PCFT página 1258	PCFTR página 1268
GE..-KRR-B d = 17 hasta 120 mm		RASE página 1242	RSHE página 1252		RCJT página 1258 RCJTZ página 1266	sólo bajo consulta
GE..-KTT-B d = 20 hasta 80 mm		TASE página 1242	TSHE página 1252		TCJT página 1258	sólo bajo consulta
GE..-KLL-B d = 20 hasta 50 mm		LASE página 1242	sólo bajo consulta		LCJT página 1258	sólo bajo consulta
GNE..-KRR-B ¹⁾ d = 30 hasta 100 mm		RSOA página 1244				
GLE..-KRR-B d = 20 hasta 70 mm		RASEL página 1242	sólo bajo consulta		sólo bajo consulta	sólo bajo consulta
GSH..-2RSR-B d = 20 hasta 50 mm		RASEA página 1242	sólo bajo consulta		RCJTA página 1258	sólo bajo consulta
AY..-NPP-B d = 12 hasta 30 mm				FLCTEY ²⁾ página 1256		
GAY..-NPP-B d = 12 hasta 60 mm		PASEY página 1242	PSHEY página 1252	FLCTEY ²⁾ página 1256	PCJTY página 1258	sólo bajo consulta
GYE..-KRR-B d = 12 hasta 90 mm		RASEY página 1242	RSHEY página 1252		RCJTY página 1258	sólo bajo consulta

Programa de catálogo y tablas de medidas, ver páginas indicadas. Otras dimensiones y combinaciones, bajo consulta.

 No se pueden realizar combinaciones, o éstas no son convenientes.

Soportes-brida de cuatro agujeros		Soportes-brida de cuatro agujeros		Soportes tensores		
						
GG.ME	GG.CJ	GG.TUE	GG.HUE GEH..-HUSE	GG.HE	GG.SFT	GEH...MSTU
GG.MEO¹⁾	GG.CJO¹⁾	GG.TUEO¹⁾				
GG.FE	GG.CF					
						MSTU página 1296
PME página 1278	PCJ página 1270 PCF página 1270	PTUE página 1288	PHUSE página 1294	PHE página 1292	PSFT página 1296	
RME página 1278 RFE página 1284	RCJ página 1270	RTUE página 1288	sólo bajo consulta	RHE página 1292	sólo bajo consulta	sólo bajo consulta
TME página 1278 TFE página 1284	TCJ página 1270	TTUE página 1288	sólo bajo consulta	THE página 1292	sólo bajo consulta	sólo bajo consulta
sólo bajo consulta	sólo bajo consulta	sólo bajo consulta	sólo bajo consulta	sólo bajo consulta	sólo bajo consulta	sólo bajo consulta
RMEO página 1278	RCJO página 1272	RTUEO página 1290				
sólo bajo consulta	RCJL página 1272	sólo bajo consulta	sólo bajo consulta	sólo bajo consulta	sólo bajo consulta	sólo bajo consulta
sólo bajo consulta	sólo bajo consulta	sólo bajo consulta	sólo bajo consulta	sólo bajo consulta	sólo bajo consulta	sólo bajo consulta
						sólo bajo consulta
PMEY página 1278	PCJY página 1270	PTUEY página 1288	sólo bajo consulta	PHEY página 1292	sólo bajo consulta	
RMEY página 1278	RCJY página 1270	RTUEY página 1288	sólo bajo consulta	sólo bajo consulta	sólo bajo consulta	sólo bajo consulta

¹⁾ Serie pesada.

²⁾ Sin agujero de engrase.





Soportes

Posibilidades de combinación – Rodamientos insertables con soportes de chapa de acero	Soportes				
	Soportes de apoyo			Soportes-brida de dos agujeros	
					
	GEH...-PBS	GEH...-BT	GEH...-BT GRG...-RABR	FLAN...-LST (2 piezas)	FLAN...-MST (2 piezas)
RALE...-NPP(-B) d = 20 hasta 30 mm 			RPB página 1298	RALT página 1300	
RAE...-NPP(-B) d = 12 hasta 40 mm 	PBS página 1298	PB página 1298	RPB página 1298		RAT página 1300
GRAE...-NPP-B d = 20 hasta 60 mm 					
GE...-KRR-B d = 17 hasta 60 mm 	Soporte/rodamiento, pedir por separado	Soporte/rodamiento, pedir por separado	Soporte/rodamiento, pedir por separado		Soporte/rodamiento, pedir por separado
GE...-KTT-B d = 20 hasta 60 mm 	Soporte/rodamiento, pedir por separado	Soporte/rodamiento, pedir por separado			Soporte/rodamiento, pedir por separado
GE...-KLL-B d = 20 hasta 50 mm 	Soporte/rodamiento, pedir por separado	Soporte/rodamiento, pedir por separado			Soporte/rodamiento, pedir por separado
GLE...-KRR-B d = 20 hasta 60 mm 	Soporte/rodamiento, pedir por separado	Soporte/rodamiento, pedir por separado			Soporte/rodamiento, pedir por separado
GSH...-2RSR-B d = 20 hasta 50 mm 	Soporte/rodamiento, pedir por separado	Soporte/rodamiento, pedir por separado			Soporte/rodamiento, pedir por separado
(G)AY...-NPP-B d = 12 hasta 60 mm 	Soporte/rodamiento, pedir por separado	PBY página 1298			RATY página 1300
GYE...-KRR-B d = 12 hasta 60 mm 	Soporte/rodamiento, pedir por separado	Soporte/rodamiento, pedir por separado			Soporte/rodamiento, pedir por separado

Programa de catálogo y tablas de medidas, ver páginas indicadas.

Otras dimensiones y combinaciones, bajo consulta.

 No se pueden realizar combinaciones, o éstas no son convenientes.

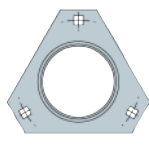
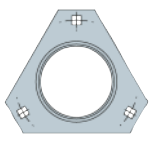
Soportes-brida de tres agujeros					
					
FLAN...CSLT FLAN...CST	FLAN...RCSMF GRG...RCSM	FLAN...MSB (2 piezas)	FLAN...MSA FLAN...MSB	FLAN...LSTR (2 piezas)	FLAN...MSTR (2 piezas)
PCSLT página 1300	RCSMF página 1302 d = 30 mm			RALTR página 1304	
	RCSMF página 1302	RA página 1306			RATR página 1304
		RA página 1306	GRA página 1306		
		Soporte/rodamiento, pedir por separado	Soporte/rodamiento, pedir por separado		RRTR página 1304
		Soporte/rodamiento, pedir por separado	Soporte/rodamiento, pedir por separado		Soporte/rodamiento, pedir por separado
		Soporte/rodamiento, pedir por separado	Soporte/rodamiento, pedir por separado		Soporte/rodamiento, pedir por separado
		Soporte/rodamiento, pedir por separado	Soporte/rodamiento, pedir por separado		Soporte/rodamiento, pedir por separado
		RAY página 1306			RATRY página 1304
		RRY página 1306	GRRY página 1306		Soporte/rodamiento, pedir por separado



Soportes

Instrucciones de diseño y seguridad

Los rodamientos insertables INA y los soportes INA están ajustados entre sí y forman una unidad de rodadura robusta y económica.

Compensación de errores de alineación

Mediante la superficie externa esférica del anillo exterior del rodamiento insertable y el agujero cóncavo-esférico del soporte, se compensan los errores de alineación estáticos del eje, *figura 6*:

- En caso de reengrase, hasta $\pm 2,5^\circ$
- Si no hay reengrase, hasta $\pm 5^\circ$.



¡No utilizar los soportes para la absorción de movimientos de oscilación o basculantes!



Figura 6
Compensación de errores de alineación estáticos del eje

Capacidad de carga de los soportes

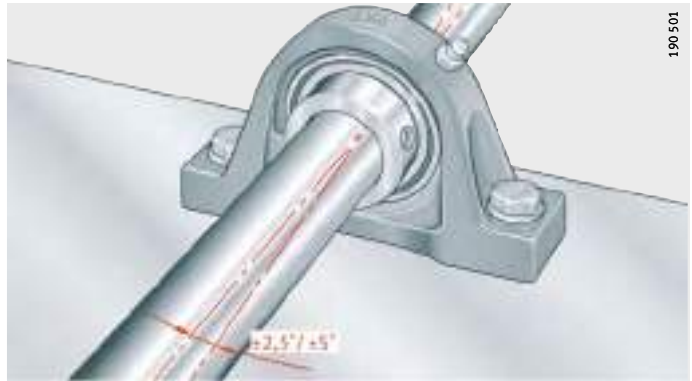

¡Por la versatilidad de sus propiedades, los soportes INA se pueden utilizar sin dificultad en casi todos los sectores industriales!

¡Si se han previsto rodaduras en instalaciones en las que, si no funcionan correctamente, pueda haber peligro para las personas, o si una parada imprevista de la máquina causa mayores interrupciones en la producción, rogamos consultar antes de la aplicación!

Soportes de fundición gris, capacidad de carga radial

Los soportes de fundición gris soportan las mismas cargas radiales que los rodamientos insertables incorporados. La capacidad de carga estática de los rodamientos insertables, C_{0r} , está indicada en las tablas de medidas.

Bajo cargas de impactos o choques hay que tener en cuenta los factores de seguridad correspondientes. En este caso, rogamos consultar.



¡En los soportes TUE y TUEO con sollicitación de tracción, sólo se permite radialmente $0,25 \times C_{0r}$ (cargas mayores bajo consulta)!

Capacidad de carga axial

La capacidad de carga axial de los soportes de fundición gris está limitada a $0,50 \times C_{0r}$.

Soportes de chapa de acero, capacidad de carga radial

Los soportes de chapa de acero soportan cargas medias.

La capacidad de carga radial permisible C_{0rG} de los soportes de chapa de acero está indicada en las tablas de medidas.

Capacidad de carga axial

Capacidad de carga axial permisible para los soportes de chapa de acero, ver tabla.

Capacidad de carga axial permisible

Soportes de chapa de acero	Capacidad de carga axial permisible ¹⁾
MSTU	$0,20 \times C_{0rG}$
PHUSE	$0,25 \times C_{0rG}$
PB, PBY, RPB	$0,33 \times C_{0rG}$
PBS	$0,20 \times C_{0rG}$
RALTR, RATR, RATRY, RRTR	$0,50 \times C_{0rG}$
PCSLT, RAT, RATY, RALT	$0,50 \times C_{0rG}$
RCSMF	$0,33 \times C_{0rG}$
RA, RAY, GRA, RRY, GRRY	$0,50 \times C_{0rG}$

¹⁾ C_{0rG} es la capacidad de carga radial permisible de los soportes de chapa de acero, según las tablas de medidas.



Soportes

Capacidad de carga y límites de velocidad de los rodamientos insertables



¡En la selección de los soportes, tener en cuenta la capacidad de carga y los límites de velocidad de los rodamientos insertables incorporados:

- Capacidad de carga axial, ver página 1181
- Límites de velocidad, ver página 1182
- Tabla de medidas, ver página 1242!

Ejecución de la construcción anexa

Las tolerancias admisibles de los ejes dependen de la velocidad de rotación, de la carga y del rodamiento insertable incorporado. Son posibles ejes con tolerancias desde h6 hasta h9. Para la mayoría de aplicaciones, son suficientes ejes estirados.

Superficies de apoyo

Para las superficies de apoyo se recomienda:

- Rugosidad de las superficies de apoyo, máximo $R_a 12,5$ ($R_z 63$)
- Tolerancia de forma y de posición 0,04/100 hueco, abombado no admisible.

Tornillos de fijación

El atornillado debe dimensionarse según VDI 2230 coeficiente de rozamiento $\mu = 0,14$. Se pueden utilizar tornillos de la clase de resistencia 8.8 o superior. Para la fijación se deben utilizar tornillos de cabeza cilíndrica con hexágono interior, según DIN EN ISO 4 762. Los tornillos deben asegurarse, como mínimo, con una arandela según DIN EN ISO 7 089/7 090, o, adicionalmente, mediante una arandela de muelle según DIN 128 o bien con una arandela elástica según DIN 6 796.

Los tornillos no están incluidos en el suministro.

Tapas de protección para rodamientos insertables

Para cubrir los extremos libres de los ejes existen tapas de protección, de copolímero de acrilnitril/estireno (SAN), ver tabla y *figura 7*. Las tapas de protección son adecuadas para temperaturas desde $-20\text{ }^{\circ}\text{C}$ hasta $+80\text{ }^{\circ}\text{C}$. Protegen contra lesiones cuando el eje está en rotación y, adicionalmente, protegen los rodamientos contra la suciedad.

Para la fijación de las tapas, los soportes de fundición con sufijo N tienen una ranura circular en el lado de las ranuras de introducción de los rodamientos. El montaje de las tapas se describe en página 1238.

Las series cuyo suministro incluye las tapas de protección, se indican en las tablas de medidas. Las tapas de protección para rodamientos son accesorios y deben pedirse siempre por separado.

Tapas de protección

Tapas de protección para rodamientos Referencias	Dimensiones			
	d	D	L	E max.
KASK04	20	48	36	30
KASK05	25	54	38	30
KASK06	30	63	44	35
KASK07	35	73	47	39
KASK08	40	82	51	42
KASK10	50	92	56	46
KASK12	60	112	65	55



Figura 7
Soporte con tapa de protección

Soportes

Montaje y desmontaje

Los rodamientos insertables deben tratarse con sumo cuidado antes y durante el montaje. El perfecto funcionamiento de los mismos depende, en gran medida, de las precauciones adoptadas durante el montaje.

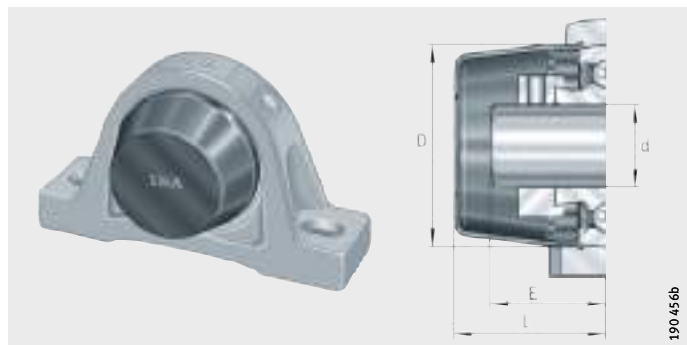
Suministro

Los soportes de fundición están barnizados de color gris antracita (\approx RAL 7016).

Los rodamientos insertables están engrasados, para la grasa utilizada, ver las características de cada rodamiento, página 1178.

Conservación y capacidad de almacenaje

Guardar los soportes:

- En recintos limpios y secos, a una temperatura, a ser posible, constante
- Con una humedad relativa del aire máxima del 65%.

La duración de vida de la grasa limita la capacidad de almacenaje de los rodamientos insertables, ver el capítulo Lubricación, página 76.

Manipulación

El sudor de las manos causa corrosión.

Mantener las manos limpias y secas.

Extraer los rodamientos de su embalaje original sólo inmediatamente antes del montaje.

Instrucciones para el montaje



¡Si los soportes de fundición gris y los rodamientos no se suministran por INA como unidad lista para el montaje pero son montados por el cliente, tener en cuenta las siguientes indicaciones:

- Un ajuste demasiado holgado puede causar que la grasa salga entre el soporte y el rodamiento, por lo que el lubricante no llegará al rodamiento durante el reengrase
- Un apriete forzado impide que el anillo exterior del rodamiento se posicione en el agujero del soporte!

¡Eliminar la humedad y la suciedad del puesto de trabajo al máximo posible!

Primero atornillar el soporte a la construcción anexa y después fijar el anillo interior del rodamiento al eje. ¡En esta secuencia de montaje, el rodamiento se ajusta sobre el eje de tal forma que no aparecen tensiones!

Disponer las herramientas de montaje y los tornillos de fijación.

Limpiar el eje y eliminar las rebabas.

Comprobar la superficie de asiento del rodamiento en el eje.

Mantener limpias, secas y libres de grasa las superficies de asiento del rodamiento.



¡Las tolerancias prescritas deben respetarse!

¡No aplicar nunca las fuerzas de montaje a través de los rodamientos!

¡Evitar siempre los golpes directos sobre los anillos del rodamiento y las obturaciones!

Montaje de piezas con recubrimiento anticorrosivo

Antes del montaje de piezas con recubrimiento Corrotect[®], por norma, comprobar la compatibilidad con los nuevos fluidos.

Las tolerancias se aumentan en el espesor de la capa galvánica.

Para reducir las fuerzas de montaje a presión, lubricar ligeramente las superficies de las piezas o utilizar una pasta de montaje.

Montaje de unidades de fundición

Soportes de apoyo y soportes-brida

Deslizar el soporte sobre el eje y orientarlo en dirección a los agujeros de fijación de la construcción anexa, *figura 8*.



Figura 8
Deslizar el soporte sobre el eje

Fijar el soporte a la construcción anexa mediante los tornillos de fijación, *figura 9*.

Si el eje se apoya en varios soportes, apretar los tornillos sólo manualmente, alinear el eje y luego apretar dichos tornillos.

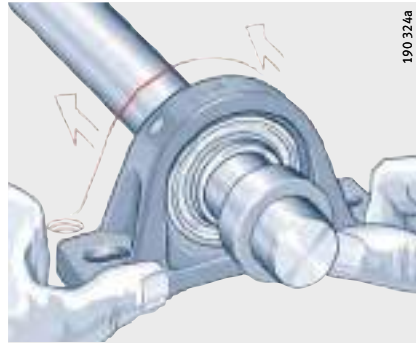

Figura 9
Atornillar los soportes manualmente

Colocar el anillo tensor excéntrico sobre la superficie torneada también excéntrica del anillo interior del rodamiento y tensar a mano, preferiblemente en el sentido de rotación del eje, *figura 10*. Apretar el anillo tensor excéntrico con punzón y martillo mediante uno o dos golpes, *figura 10*.

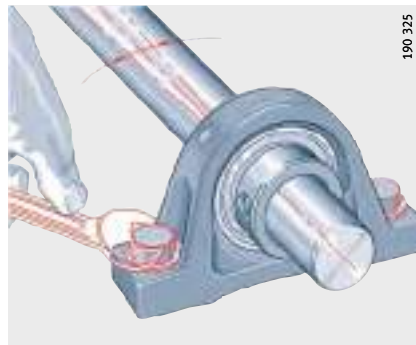

Figura 10
Apretar el anillo tensor excéntrico

Soportes

Para la fijación con anillo tensor, apretar el tornillo prisionero con llave dinamométrica, *figura 11*.

Para la fijación mediante tornillos prisioneros en el anillo interior, apretar ambos tornillos prisioneros con llave dinamométrica.

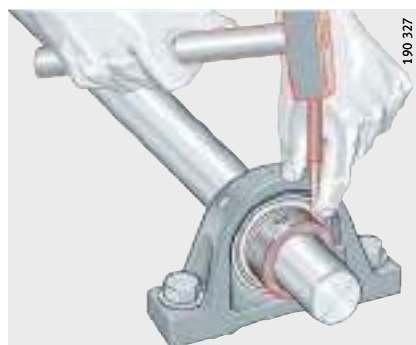

¡Respetar el momento de apriete M_A según la tabla!

Momentos de apriete para tornillos prisioneros con medidas en pulgadas, ver la publicación TPI 127 Rodamientos insertables y soportes con medidas en pulgadas.



Figura 11
Apretar el tornillo prisionero del anillo tensor excéntrico o bien del anillo interior

Desmontaje

En rodamientos con anillo tensor excéntrico, aflojar el tornillo prisionero y girar dicho anillo tensor en sentido contrario al de giro del eje.

En rodamientos con tornillos prisioneros en el anillo interior, aflojar ambos tornillos prisioneros.

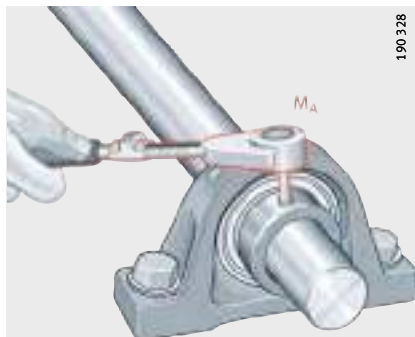
Desatornillar el soporte.

Momentos de apriete para los tornillos prisioneros en medidas métricas

Ancho de llave SW mm	Rosca	Momentos de apriete ¹⁾ M_A Nm
2,5	M5	3,6
3	M6×0,75	6
4	M8×1	14
5	M10×1,25	26
6	M12, M12×1,25 ²⁾	42

¹⁾ Los momentos de apriete sólo son válidos para tornillos prisioneros originales INA.

²⁾ GYE90-KRR-B.

Montaje de unidades de fundición Rodamientos insertables con manguito de fijación incorporado

¡El asiento del soporte en el eje y la superficie envolvente del manguito de fijación deben estar secos y libres de grasa!
Deslizar el soporte sobre el eje y orientarlo en dirección a los agujeros de fijación de la construcción anexa, *figura 12*.



Figura 12
Deslizar el soporte sobre el eje

Fijar el soporte a la construcción anexa mediante los tornillos de fijación, *figura 13*. Si el eje se apoya en varios soportes, apretar los tornillos sólo manualmente, alinear el eje y luego apretar dichos tornillos.



Figura 13
Atornillar los soportes manualmente

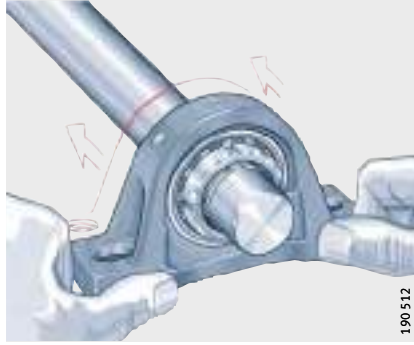

Soportes

Apretar la tuerca estriada con 2 llaves para tuercas estriadas de la ejecución A según DIN 1810; al apretar, el manguito de fijación debe ser bloqueado con una segunda llave para tuercas estriadas, *figura 14*. Llaves para apretar y bloquear, ver tabla.

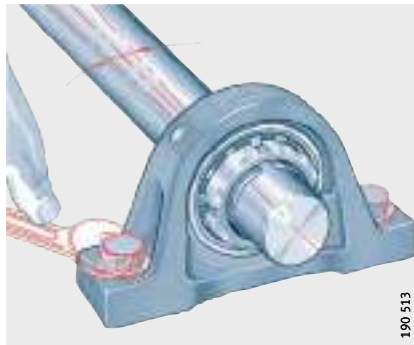

¡No superar el momento máximo de apriete M_A según la tabla, para evitar que el juego de funcionamiento del rodamiento se reduzca demasiado! ¡Debido al montaje a presión, el rodamiento se desplaza ligeramente en sentido axial sobre el manguito!



Figura 14
Apretar la tuerca estriada

Llaves y momentos de apriete para las tuercas estriadas

Diámetro deleje d mm	Llave para tuercas estriadas ejecución A, según DIN 1810		Momento de apriete Tuerca estriada	
	para apretar la tuerca estriada	para bloquear el manguito de fijación	$M_{A \text{ mín}}$ Nm	$M_{A \text{ máx}}$ Nm
20	A 30–32 (HN 4)	A 25–28 (HN 2)	13	17
25	A 40–42 (HN 5)	A 30–32 (HN 3)	22	28
30	A 45–50 (HN 6)	A 34–36 (HN 4)	33	40
35	A 52–55 (HN 7)	A 40–42 (HN 5)	47	56
40	A 58–62 (HN 8)	A 45–50 (HN 6)	70	80
50	A 68–75 (HN 10)	A 52–55 (HN 7)	90	105

Doblar la lengüeta de la arandela de seguridad en una de las ranuras de la tuerca estriada, de esta forma la tuerca queda asegurada contra el aflojamiento, *figura 15*.

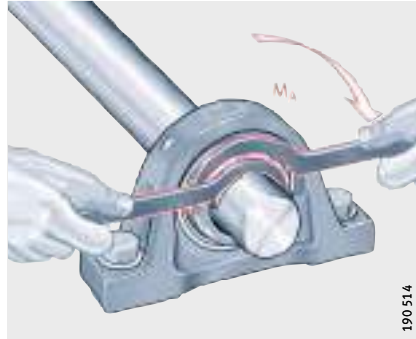

¡Al doblar la lengüeta de seguridad, no dañar la obturación del rodamiento!



Figura 15
Asegurar la tuerca estriada

Desmontaje

Doblar hacia atrás la lengüeta de la arandela de seguridad y aflojar algunas vueltas la tuerca estriada. Colocar el caperuzón de montaje delante de la tuerca estriada y extraer el manguito de fijación de su asiento en el eje con golpes de martillo. Desatornillar el soporte.

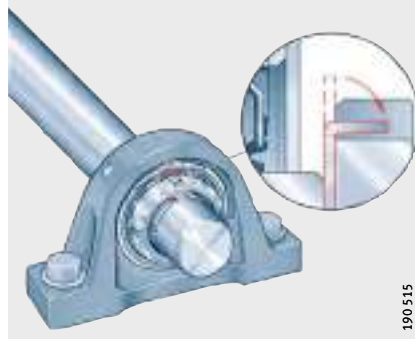

Soportes

Montaje de las tapas de protección para rodamientos insertables

Descripción de las tapas de protección, ver Tapas de protección para rodamientos insertables, página 1231.



¡Montar o desmontar las tapas de protección sólo con el eje en reposo! ¡Elevado riesgo de daños cuando el eje está en rotación!
Posicionar las tapas de protección con sus bridas en las ranuras de entrada, observando y respetando la posición del logo de INA, *figura 16*.



Figura 16
Posicionar la tapa

Girar la tapa de protección en sentido horario 90° observando y respetando la posición del logo de INA, *figura 17*. Comprobar que la tapa de protección queda firmemente asentada en el soporte.



Figura 17
Fijación de la tapa

Desmontaje

Girar la tapa de protección en sentido opuesto al de montaje (90°), observando y respetando la posición del logo de INA, *figura 18*.



Figura 18
Retirar la tapa

**Montaje de unidades
de chapa de acero
con anillo tensor excéntrico
y con tornillos prisioneros
en el anillo interior**

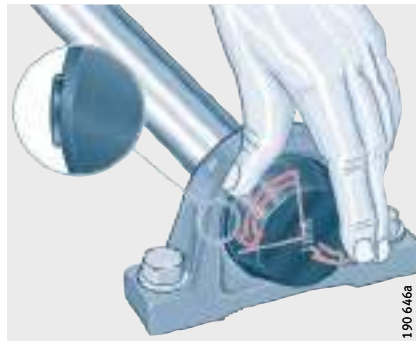

¡Con soportes en dos piezas, primero montar el soporte junto con el rodamiento insertable!

¡Deslizar el soporte sobre el eje y orientarlo en dirección a los agujeros de fijación de la construcción anexa, *figura 19*!



Figura 19
Deslizar el soporte sobre el eje

Fijar el soporte a la construcción anexa mediante los tornillos de fijación, *figura 20*. Si el eje se apoya en varios soportes, apretar los tornillos sólo manualmente, alinear el eje y luego apretar dichos tornillos.



Figura 20
Atornillar
los soportes manualmente



Soportes

Colocar el anillo tensor excéntrico sobre la superficie torneada también excéntrica del anillo interior del rodamiento y tensar a mano, preferiblemente en el sentido de rotación del eje.

Apretar el anillo tensor excéntrico con punzón y martillo mediante uno o dos golpes, *figura 21*.



Figura 21
Apretar el anillo tensor excéntrico

Para la fijación con anillo tensor, apretar el tornillo prisionero con llave dinamométrica, *figura 22*.

Para la fijación mediante tornillos prisioneros en el anillo interior, apretar ambos tornillos prisioneros con llave dinamométrica.

¡Respetar el momento de apriete M_A según la tabla, página 1234!



Figura 22
Apretar el tornillo prisionero
del anillo tensor excéntrico
o bien del anillo interior

Desmontaje

En rodamientos con anillo tensor excéntrico, aflojar el tornillo prisionero y girar dicho anillo tensor en sentido contrario al de giro del eje.

En rodamientos con tornillos prisioneros en el anillo interior, aflojar ambos tornillos prisioneros.

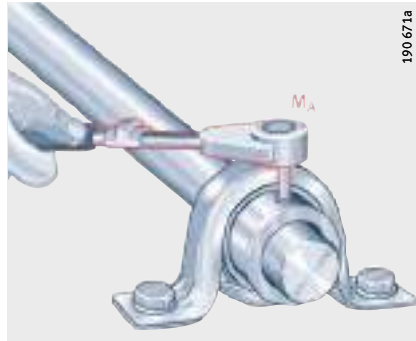
Desatornillar el soporte.

Precisión Los soportes de fundición y de chapa de acero son conformes a DIN 626-2 así como a ISO 3 228, en la medida en que estén incluidos en esta norma.
Las series con el sufijo -JIS han sido diseñadas según las normas “Japanese Industry Standard” JIS B 1559.
Precisión de los rodamientos insertables incorporados, ver página 1183.

Soportes de fundición gris La tolerancia para las superficies mecanizadas de los soportes de fundición es $\pm 0,25$ mm.
Las tolerancias de las superficies sin mecanizar y de las superficies de fundición son conformes a GTB 14 DIN 1680-2.
Para la ejecución JIS, las tolerancias corresponden a ISO 8 062/CT10.

Soportes de chapa de acero Las tolerancias de medidas de los soportes de chapa de acero corresponden a DIN 6930. Para la fijación de los soportes de chapa de acero con cuatro agujeros, se recomiendan los tornillos de cabeza cilíndrica rebajada y cuello cuadrado (DIN 603) o tornillos más cortos con cuello cuadrado (DIN 11 015).



Soportes de apoyo

soportes de fundición gris con base larga

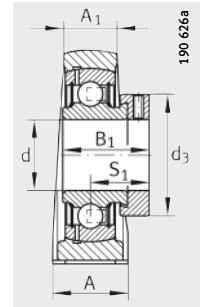
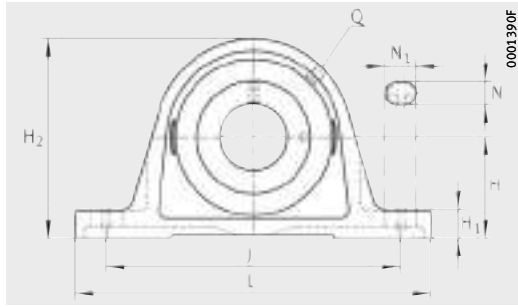

PASE (-FA125), RASE (-FA125, -FA164), TASE, LASE, PASEY, RASEY (-JIS), RASEA, RASEL

PASE

Tabla de medidas · Medidas en mm

Referencias			Peso m ≈kg	Dimensiones					
Unidad	Soporte	Rodamiento insertable		d	H	J	L	A	A ₁
PASE12	GG.ASE03	GRAE12-NPP-B	0,46	12	30,2	95	125	30	18
PASEY12	GG.ASE03	GAY12-NPP-B	0,44	12	30,2	95	125	30	18
RASEY12	GG.ASE03	GYE12-KRR-B	0,45	12	30,2	95	125	30	18
PASE15	GG.ASE03	GRAE15-NPP-B	0,46	15	30,2	95	125	30	18
PASEY15	GG.ASE03	GAY15-NPP-B	0,43	15	30,2	95	125	30	18
RASEY15	GG.ASE03	GYE15-KRR-B	0,45	15	30,2	95	125	30	18
RASEY16	GG.ASE03	GYE16-KRR-B	0,45	16	30,2	95	125	30	18
PASE17	GG.ASE03	GRAE17-NPP-B	0,46	17	30,2	95	125	30	18
RASE17	GG.ASE03	GE17-KRR-B	0,5	17	30,2	95	125	30	18
PASEY17	GG.ASE03	GAY17-NPP-B	0,42	17	30,2	95	125	30	18
RASEY17	GG.ASE03	GYE17-KRR-B	0,45	17	30,2	95	125	30	18
PASE20-N	GG.ASE04-E-N	GRAE20-NPP-B	0,6	20	33,3	97	130	32	19
PASE20-N-FA125	GG.ASE04-E-N-FA125.1	GRAE20-NPP-B-FA125.5	0,55	20	33,3	97	130	32	19
RASE20-N	GG.ASE04-E-N	GE20-KRR-B	0,63	20	33,3	97	130	32	19
RASE20-N-FA125	GG.ASE04-E-N-FA125.1	GE20-KRR-B-FA125.5	0,59	20	33,3	97	130	32	19
RASE20-FA164 ¹⁾	GG.ASE04-E-N	GE20-KRR-B-FA164	0,64	20	33,3	97	130	32	19
TASE20-N	GG.ASE04-E-N	GE20-KTT-B	0,63	20	33,3	97	130	32	19
LASE20-N	GG.ASE04-E-N	GE20-KLL-B	0,63	20	33,3	97	130	32	19
PASEY20-N	GG.ASE04-E-N	GAY20-NPP-B	0,56	20	33,3	97	130	32	19
RASEY20-N	GG.ASE04-E-N	GYE20-KRR-B	0,58	20	33,3	97	130	32	19
RASEY20-JIS	GG.P204	GYE20-KRR-B-FA107	0,63	20	33,3	95	127	38	22
RASEA20-N	GG.ASE04-E-N	GSH20-2RSR-B	0,51	20	33,3	97	130	32	19
RASEL20-N	GG.ASE04-E-N	GLE20-KRR-B	0,58	20	33,3	97	130	32	19
PASE25-N	GG.ASE05-N	GRAE25-NPP-B	0,7	25	36,5	103	130	36	21
PASE25-N-FA125	GG.ASE05-N-FA125.1	GRAE25-NPP-B-FA125.5	0,7	25	36,5	103	130	36	21
RASE25-N	GG.ASE05-N	GE25-KRR-B	0,75	25	36,5	103	130	36	21
RASE25-N-FA125	GG.ASE05-N-FA125.1	GE25-KRR-B-FA125.5	0,75	25	36,5	103	130	36	21
RASE25-FA164 ¹⁾	GG.ASE05-N	GE25-KRR-B-FA164	0,75	25	36,5	103	130	36	21
TASE25-N	GG.ASE05-N	GE25-KTT-B	0,75	25	36,5	103	130	36	21
LASE25-N	GG.ASE05-N	GE25-KLL-B	0,76	25	36,5	103	130	36	21
PASEY25-N	GG.ASE05-N	GAY25-NPP-B	0,61	25	36,5	103	130	36	21
RASEY25-N	GG.ASE05-N	GYE25-KRR-B	0,7	25	36,5	103	130	36	21
RASEY25-JIS	GG.P205	GYE25-KRR-B-FA107	0,79	25	36,5	105	140	38	23
RASEA25-N	GG.ASE05-N	GSH25-2RSR-B	0,6	25	36,5	103	130	36	21
RASEL25-N	GG.ASE05-N	GLE25-KRR-B	0,7	25	36,5	103	130	36	21

¹⁾ Con engrasador DIN 71412-AR 1/8.

²⁾ Pedir por separado.

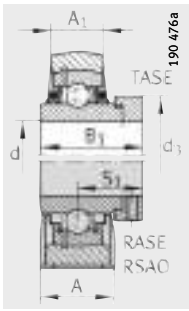

RASE, TASE, LASE

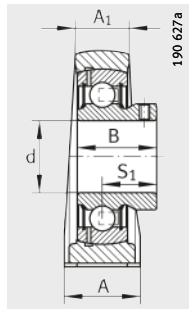

PASEY

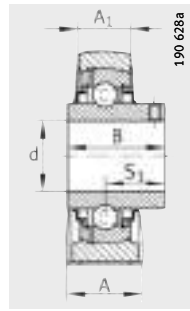

RASEY (-JIS)

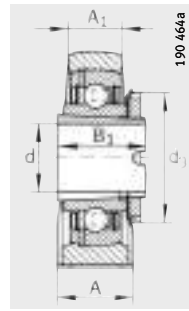

RASEA

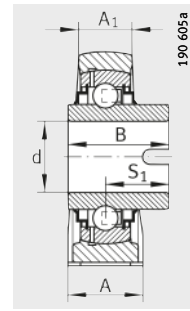

RASEL

H ₁	H ₂	N	N ₁	B	B ₁	S ₁	Q	d ₃	Capacidades de carga		Tapa de protección ²⁾
									din. C _r N	est. C _{0r} N	
10	57	11	19	-	28,6	22,1	M6	28	9 800	4 750	-
10	57	11	19	22	-	16	M6	-	9 800	4 750	-
10	57	11	19	27,4	-	15,9	M6	-	9 800	4 750	-
10	57	11	19	-	28,6	22,1	M6	28	9 800	4 750	-
10	57	11	19	22	-	16	M6	-	9 800	4 750	-
10	57	11	19	27,4	-	15,9	M6	-	9 800	4 750	-
10	57	11	19	27,4	-	15,9	M6	-	9 800	4 750	-
10	57	11	19	-	28,6	22,1	M6	28	9 800	4 750	-
10	57	11	19	-	37,4	23,4	M6	28	9 800	4 750	-
10	57	11	19	22	-	16	M6	-	9 800	4 750	-
10	57	11	19	27,4	-	15,9	M6	-	9 800	4 750	-
14,5	64	11	19	-	31	23,5	R _p 1/8	33	12 800	6 600	KASK04
14,5	64	11	19	-	31	23,5	R _p 1/8	33	12 800	6 600	KASK04
14,5	64	11	19	-	43,7	26,6	R _p 1/8	33	12 800	6 600	KASK04
14,5	64	11	19	-	43,7	26,6	R _p 1/8	33	12 800	6 600	KASK04
14,5	64	11	19	-	43,7	26,6	R _p 1/8	33	12 800	6 600	-
14,5	64	11	19	-	43,7	26,6	R _p 1/8	33	12 800	6 600	KASK04
14,5	64	11	19	-	43,7	26,6	R _p 1/8	33	12 800	6 600	KASK04
14,5	64	11	19	25	-	18	R _p 1/8	33	12 800	6 600	KASK04
14,5	64	11	19	31	-	18,3	R _p 1/8	-	12 800	6 600	KASK04
14	65	13	19	31	-	18,3	M6	-	12 800	6 600	-
14,5	64	11	19	-	28	-	R _p 1/8	32	12 700	6 600	KASK04
14,5	64	11	19	34,1	-	18,5	R _p 1/8	-	12 800	6 600	KASK04
14,5	70	11	19	-	31	23,5	R _p 1/8	37,5	14 000	7 800	KASK05
14,5	70	11	19	-	31	23,5	R _p 1/8	37,5	14 000	7 800	KASK05
14,5	70	11	19	-	44,5	27	R _p 1/8	37,5	14 000	7 800	KASK05
14,5	70	11	19	-	44,5	27	R _p 1/8	37,5	14 000	7 800	KASK05
14,5	70	11	19	-	44,5	27	R _p 1/8	37,5	14 000	7 800	-
14,5	70	11	19	-	44,5	27	R _p 1/8	37,5	14 000	7 800	KASK05
14,5	70	11	19	-	44,5	27	R _p 1/8	37,5	14 000	7 800	KASK05
14,5	70	11	19	27	-	19,5	R _p 1/8	-	14 000	7 800	KASK05
14,5	70	11	19	34,1	-	19,6	R _p 1/8	-	14 000	7 800	KASK05
15	71	13	19	34,1	-	19,8	M6	-	14 000	7 800	-
14,5	70	11	19	-	28	-	R _p 1/8	38	13 600	7 800	KASK05
14,5	70	11	19	34,9	-	20,2	R _p 1/8	-	14 000	7 800	KASK05



Soportes de apoyo

soportes de fundición gris con base larga

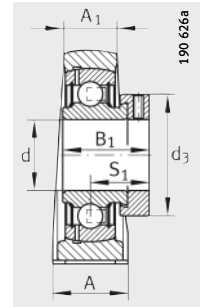
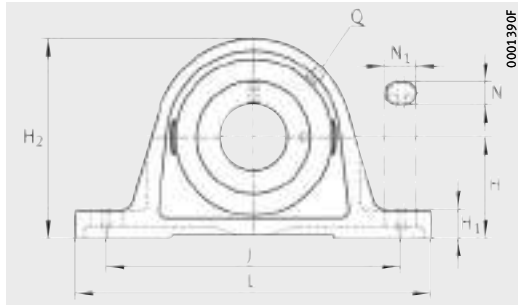

PASE (-FA125), RASE (-FA125, -FA164), TASE, LASE, RSAO, PASEY, RASEY (-JIS), RASEA, RASEL

PASE

Tabla de medidas (continuación) · Medidas en mm

Referencias			Peso m ≈kg	Dimensiones					
Unidad	Soporte	Rodamiento insertable		d	H	J	L	A	A ₁
PASE30-N	GG.ASE06-N	GRAE30-NPP-B	1,13	30	42,9	118	158	40	25
PASE30-N-FA125	GG.ASE06-N-FA125.1	GRAE30-NPP-B-FA125.5	1,11	30	42,9	118	158	40	25
RASE30-N	GG.ASE06-N	GE30-KRR-B	1,11	30	42,9	118	158	40	25
RASE30-N-FA125	GG.ASE06-N-FA125.1	GE30-KRR-B-FA125.5	1,18	30	42,9	118	158	40	25
RASE30-FA164¹⁾	GG.ASE06-N	GE30-KRR-B-FA164	1,21	30	42,9	118	158	40	25
TASE30-N	GG.ASE06-N	GE30-KTT-B	1,2	30	42,9	118	158	40	25
LASE30-N	GG.ASE06-N	GE30-KLL-B	1,2	30	42,9	118	158	40	25
RSAO30	GG.SAO06	GNE30-KRR-B	1,8	30	50	140	180	50	28
PASEY30-N	GG.ASE06-N	GAY30-NPP-B	1,07	30	42,9	118	158	40	25
RASEY30-N	GG.ASE06-N	GYE30-KRR-B	1,13	30	42,9	118	158	40	25
RASEY30-JIS	GG.P206	GYE30-KRR-B-FA107	1,3	30	42,9	121	165	48	26
RASEA30-N	GG.ASE06-N	GSH30-2RSR-B	1	30	42,9	118	158	40	25
RASEL30-N	GG.ASE06-N	GLE30-KRR-B	1,1	30	42,9	118	158	40	25
PASE35-N	GG.ASE06-N	GRAE35-NPP-B	1,57	35	47,6	126	163	45	27
PASE35-N-FA125	GG.ASE07-N-FA125.1	GRAE35-NPP-B-FA125.5	1,53	35	47,6	126	163	45	27
RASE35-N	GG.ASE07-N	GE35-KRR-B	1,65	35	47,6	126	163	45	27
RASE35-N-FA125	GG.ASE07-N-FA125.1	GE35-KRR-B-FA125.5	1,6	35	47,6	126	163	45	27
RASE35-FA164¹⁾	GG.ASE07-N	GE35-KRR-B-FA164	1,62	35	47,6	126	163	45	27
TASE35-N	GG.ASE07-N	GE35-KTT-B	1,65	35	47,6	126	163	45	27
LASE35-N	GG.ASE07-N	GE35-KLL-B	1,6	35	47,6	126	163	45	27
RSAO35	GG.SAO07	GNE35-KRR-B	2,75	35	56	160	210	56	30
PASEY35-N	GG.ASE07-N	GAY35-NPP-B	1,45	35	47,6	126	163	45	27
RASEY35-N	GG.ASE07-N	GYE35-KRR-B	1,55	35	47,6	126	163	45	27
RASEY35-JIS	GG.P207	GYE35-KRR-B-FA107	1,41	35	47,6	127	167	48	27
RASEA35-N	GG.ASE07-N	GSH35-2RSR-B	1,48	35	47,6	126	163	45	27

1) Con engrasador DIN 71412-AR 1/8.

2) Pedir por separado.

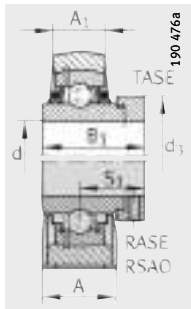

RASE, RSAO, TASE,
LASE

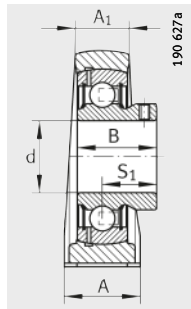

PASEY

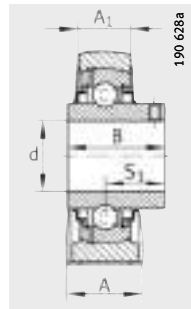

RASEY (-JIS)

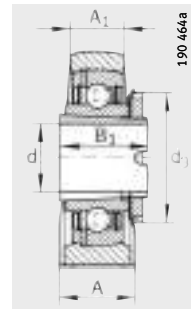

RASEA

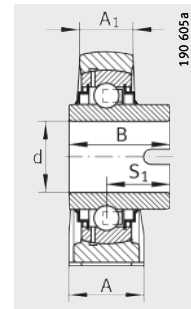

RASEL

H ₁	H ₂	N	N ₁	B	B ₁	S ₁	Q	d ₃ max.	Capacidades de carga		Tapa de pro- tección ²⁾
									din. C _r N	est. C _{or} N	
17	82	14	22	–	35,8	26,8	R _p 1/8	44	19 500	11 300	KASK06
17	82	14	22	–	35,8	26,8	R _p 1/8	44	19 500	11 300	KASK06
17	82	14	22	–	48,5	30,2	R _p 1/8	44	19 500	11 300	KASK06
17	82	14	22	–	48,5	30,2	R _p 1/8	44	19 500	11 300	KASK06
17	82	14	22	–	48,5	30,2	R _p 1/8	44	19 500	11 300	–
17	82	14	22	–	48,5	30,2	R _p 1/8	44	19 500	11 300	KASK06
17	82	14	22	–	48,5	30,2	R _p 1/8	44	19 500	11 300	KASK06
18	95	17,5	20,5	–	50	32,5	R _p 1/8	51	29 500	16 700	–
17	82	14	22	30	–	21	R _p 1/8	–	19 500	11 300	KASK06
17	82	14	22	38,1	–	22,2	R _p 1/8	–	19 500	11 300	KASK06
17	83	17	21	38,1	–	22,2	M6	–	19 500	11 300	–
17	82	14	22	–	32	–	R _p 1/8	45	18 900	11 300	KASK06
17	82	14	22	36,5	–	22	R _p 1/8	–	19 500	11 300	KASK06
19	93	14	21	–	39	29,5	R _p 1/8	51	25 500	15 300	KASK07
19	93	14	21	–	39	29,5	R _p 1/8	51	25 500	15 300	KASK07
19	93	14	21	–	51,3	32,5	R _p 1/8	51	25 500	15 300	KASK07
19	93	14	21	–	51,3	32,5	R _p 1/8	51	25 500	15 300	KASK07
19	93	14	21	–	51,3	32,5	R _p 1/8	51	25 500	15 300	–
19	93	14	21	–	51,3	32,5	R _p 1/8	51	25 500	15 300	KASK07
19	93	14	21	–	51,3	32,5	R _p 1/8	51	25 500	15 300	KASK07
20	106	17,5	25,5	–	51,6	33,4	R _p 1/8	55	36 500	20 900	–
19	93	14	21	34,95	–	25,45	R _p 1/8	–	25 500	15 300	KASK07
19	93	14	21	42,9	–	25,4	R _p 1/8	–	25 500	15 300	KASK07
18	93	17	21	42,9	–	25,4	M6	–	25 500	15 300	–
19	93	14	21	–	34	–	R _p 1/8	52	24 900	15 300	KASK07



Soportes de apoyo

soportes de fundición gris con base larga

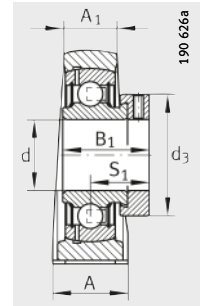
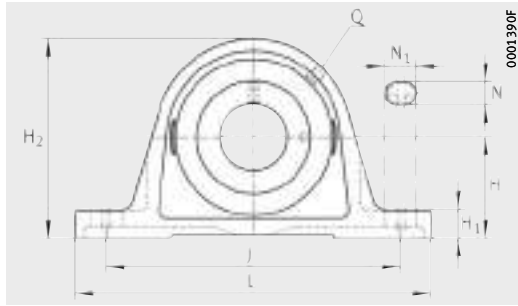

PASE (-FA125), RASE (-FA125, -FA164), TASE, LASE, RSAO, PASEY, RASEY (-JIS), RASEA, RASEL

PASE

Tabla de medidas (continuación) · Medidas en mm

Referencias			Peso m ≈kg	Dimensiones					
Unidad	Soporte	Rodamiento insertable		d	H	J	L	A	A ₁
PASE40-N	GG.ASE/AK08-N	GRAE40-NPP-B	1,84	40	49,2	138	179	48	30
PASE40-N-FA125	GG.ASE/AK08-N-FA125.1	GRAE40-NPP-B-FA125.5	1,84	40	49,2	138	179	48	30
RASE40-N	GG.ASE/AK08-N	GE40-KRR-B	1,95	40	49,2	138	179	48	30
RASE40-N-FA125	GG.ASE/AK08-N-FA125.1	GE40-KRR-B-FA125.5	1,95	40	49,2	138	179	48	30
RASE40-FA164 ¹⁾	GG.ASE/AK08-N	GE40-KRR-B-FA164	1,97	40	49,2	138	179	48	30
TASE40-N	GG.ASE/AK08-N	GE40-KTT-B	1,96	40	49,2	138	179	48	30
LASE40-N	GG.ASE/AK08-N	GE40-KLL-B	1,97	40	49,2	138	179	48	30
RSAO40	GG.SAO08	GNE40-KRR-B	3,18	40	60	170	220	60	31
PASEY40-N	GG.ASE/AK08-N	GAY40-NPP-B	1,75	40	49,2	138	179	48	30
RASEY40-N	GG.ASE/AK08-N	GYE40-KRR-B	1,84	40	49,2	138	179	48	30
RASEY40-JIS	GG.P208	GYE40-KRR-B-FA107	1,68	40	49,2	137	184	54	30
RASEA40-N	GG.ASE/AK08-N	GSH40-2RSR-B	1,71	40	49,2	138	179	48	30
RASEL40-N	GG.ASE/AK08-N	GLE40-KRR-B	1,79	40	49,2	138	179	48	30
PASE45	GG.ASE09	GRAE45-NPP-B	2,15	45	54	150	192	48	32
PASE45-FA125	GG.ASE09-FA125.1	GRAE45-NPP-B-FA125.5	2,12	45	54	150	192	48	32
RASE45	GG.ASE09	GE45-KRR-B	2,28	45	54	150	192	48	32
RASE45-FA125	GG.ASE09-FA125.1	GE45-KRR-B-FA125.5	2,21	45	54	150	192	48	32
TASE45	GG.ASE09	GE45-KTT-B	2,28	45	54	150	192	48	32
LASE45	GG.ASE09	GE45-KLL-B	2,3	45	54	150	192	48	32
PASEY45	GG.ASE09	GAY45-NPP-B	2,06	45	54	150	192	48	32
RASEY45	GG.ASE09	GYE45-KRR-B	2,16	45	54	150	192	48	32
RASEY45-JIS	GG.P209	GYE45-KRR-B-FA107	2,07	45	54	146	190	54	30
RASEL45	GG.ASE09	GLE45-KRR-B	2,1	45	54	150	192	48	32
PASE50-N	GG.ASE10-N	GRAE50-NPP-B	2,59	50	57,2	158	200	54	34
PASE50-N-FA125	GG.ASE10-N-FA125.1	GRAE50-NPP-B-FA125.5	2,47	50	57,2	158	200	54	34
RASE50-N	GG.ASE10-N	GE50-KRR-B	2,8	50	57,2	158	200	54	34
RASE50-N-FA125	GG.ASE10-N-FA125.1	GE50-KRR-B-FA125.5	2,7	50	57,2	158	200	54	34
RASE50-FA164 ¹⁾	GG.ASE10-N	GE50-KRR-B-FA164	2,82	50	57,2	158	200	54	34
TASE50-N	GG.ASE10-N	GE50-KTT-B	2,8	50	57,2	158	200	54	34
LASE50-N	GG.ASE10-N	GE50-KLL-B	2,82	50	57,2	158	200	54	34

1) Con engrasador DIN 71412-AR 1/8.

2) Pedir por separado.

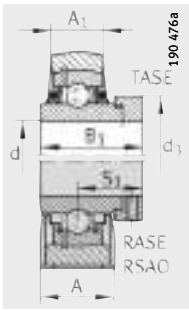

RASE, RSAO, TASE,
LASE

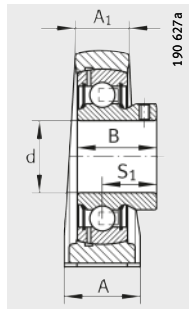

PASEY

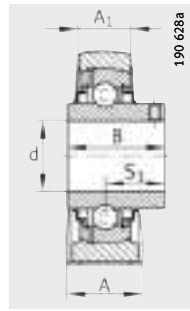

RASEY (-JIS)

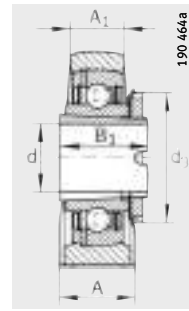

RASEA

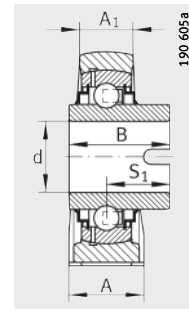

RASEL

H ₁	H ₂	N	N ₁	B	B ₁	S ₁	Q	d ₃ max.	Capacidades de carga		Tapa de pro- tección ²⁾
									din. C _r N	est. C _{0r} N	
19	99	14	26	-	43,8	32,8	R _p 1/8	58	32 500	19 800	KASK08
19	99	14	26	-	43,8	32,8	R _p 1/8	58	32 500	19 800	KASK08
19	99	14	26	-	56,5	35,1	R _p 1/8	58	32 500	19 800	KASK08
19	99	14	26	-	56,5	35,1	R _p 1/8	58	32 500	19 800	KASK08
19	99	14	26	-	56,5	35,1	R _p 1/8	58	32 500	19 800	-
19	99	14	26	-	56,5	35,1	R _p 1/8	58	32 500	19 800	KASK08
19	99	14	26	-	56,5	35,1	R _p 1/8	58	32 500	19 800	KASK08
22	116	17,5	27,5	-	54,6	36,6	R _p 1/8	63	44 500	26 000	-
19	99	14	26	39,45	-	28,95	R _p 1/8	-	32 500	19 800	KASK08
19	99	14	26	49,2	-	30,2	R _p 1/8	-	32 500	19 800	KASK08
18	98	17	21	49,2	-	30,2	M6	-	32 500	19 800	-
19	99	14	26	-	38	-	R _p 1/8	58	29 500	19 800	KASK08
19	99	14	26	42,9	-	27	R _p 1/8	-	32 500	19 800	KASK08
21,5	107	14	29	-	43,8	32,8	R _p 1/8	63	32 500	20 400	-
21,5	107	14	29	-	43,8	32,8	R _p 1/8	63	32 500	20 400	-
21,5	107	14	29	-	56,5	35,1	R _p 1/8	63	32 500	20 400	-
21,5	107	14	29	-	56,5	35,1	R _p 1/8	63	32 500	20 400	-
21,5	107	14	29	-	56,5	35,1	R _p 1/8	63	32 500	20 400	-
21,5	107	14	29	-	56,5	35,1	R _p 1/8	63	32 500	20 400	-
21,5	107	14	29	41,5	-	30,5	R _p 1/8	-	32 500	20 400	-
21,5	107	14	29	49,2	-	30,2	R _p 1/8	-	32 500	20 400	-
20	106	17	21	49,2	-	30,2	M6	-	32 500	20 400	-
21,5	107	14	29	42,9	-	25,5	R _p 1/8	-	32 500	20 400	-
21,5	115	18	23	-	43,8	32,8	R _p 1/8	69	35 000	23 200	KASK10
21,5	115	18	23	-	43,8	32,8	R _p 1/8	69	35 000	23 200	KASK10
21,5	115	18	23	-	62,8	38,2	R _p 1/8	69	35 000	23 200	KASK10
21,5	115	18	23	-	62,8	38,2	R _p 1/8	69	35 000	23 200	KASK10
21,5	115	18	23	-	62,8	38,2	R _p 1/8	69	35 000	23 200	-
21,5	115	18	23	-	62,8	38,2	R _p 1/8	69	35 000	23 200	KASK10
21,5	115	18	23	-	62,8	38,2	R _p 1/8	69	35 000	23 200	KASK10



Soportes de apoyo

soportes de fundición gris con base larga

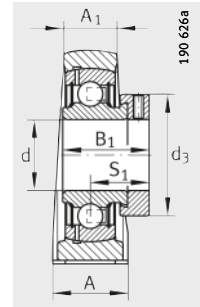
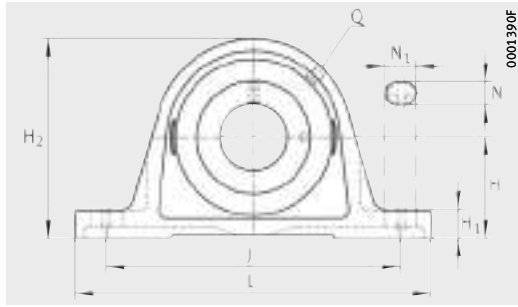

PASE (-FA125), RASE (-FA164), TASE, RSAO, PASEY, RASEY (-JIS), RASEA, RASEL

PASE

Tabla de medidas (continuación) · Medidas en mm

Referencias			Peso m ≈kg	Dimensiones					
Unidad	Soporte	Rodamiento insertable		d	H	J	L	A	A ₁
RSAO50	GG.SAO10	GNE50-KRR-B	6,1	50	75	212	275	75	39
PASEY50-N	GG.ASE10-N	GAY50-NPP-B	2,49	50	57,2	158	200	54	34
RASEY50-N	GG.ASE10-N	GYE50-KRR-B	2,6	50	57,2	158	200	54	34
RASEY50-JIS	GG.P210	GYE50-KRR-B-FA107	2,57	50	57,2	159	206	60	32
RASEA50-N	GG.ASE10-N	GSH50-2RSR-B	2,09	50	57,2	158	200	54	34
RASEL50-N	GG.ASE10-N	GLE50-KRR-B	2,6	50	57,2	158	200	54	34
PASE55	GG.ASE11	GRAE55-NPP-B	2,79	55	63,5	176	222	60	35
RASE55	GG.ASE11	GE55-KRR-B	3,4	55	63,5	176	222	60	35
TASE55	GG.ASE11	GE55-KTT-B	3,51	55	63,5	176	222	60	35
RASEY55-JIS	GG.P211	GYE55-KRR-B-FA107	3,47	55	63,5	171	219	60	34
RASEY55	GG.ASE11	GYE55-KRR-B	3,22	55	63,5	176	222	60	35
PASE60-N	GG.ASE12-N	GRAE60-NPP-B	4,35	60	69,9	190	240	60	42
PASE60-N-FA125	GG.ASE12-N-FA125.1	GRAE60-NPP-B-FA125.5	4,35	60	69,9	190	240	60	42
RASE60-N	GG.ASE12-N	GE60-KRR-B	4,79	60	69,9	190	240	60	42
RASE60-FA164¹⁾	GG.ASE12-N	GE60-KRR-B-FA164	4,79	60	69,9	190	240	60	42
TASE60-N	GG.ASE12-N	GE60-KTT-B	4,77	60	69,9	190	240	60	42
RSAO60	GG.SAO12	GNE60-KRR-B	9	60	85	250	330	85	46
PASEY60-N	GG.ASE12-N	GAY60-NPP-B	4,15	60	69,9	190	240	60	42
RASEY60-N	GG.ASE12-N	GYE60-KRR-B	4,27	60	69,9	190	240	60	42
RASEY60-JIS	GG.P212	GYE60-KRR-B-FA107	4,53	60	69,8	184	241	70	36
RASEL60-N	GG.ASE12-N	GLE60-KRR-B	4,43	60	69,9	190	240	60	42
RASE65-214³⁾	GG.ASE14	GE65-214-KRR-B	6,41	65	79,4	203	260	65	44
TASE65-214³⁾	GG.ASE14	GE65-214-KTT-B	6,41	65	79,4	203	260	65	44
RASEY65-214³⁾	GG.ASE14	GYE65-214-KRR-B	5,95	65	79,4	203	260	65	44
RASE70	GG.ASE14	GE70-KRR-B	6,15	70	79,4	203	260	65	44
RASE70-FA164¹⁾	GG.ASE14	GE70-KRR-B-FA164	6,15	70	79,4	203	260	65	44
TASE70	GG.ASE14	GE70-KTT-B	6,09	70	79,4	203	260	65	44
RSAO70	GG.ASE14	GNE70-KRR-B	11	70	95	282	360	90	54
RASEY70	GG.ASE14	GYE70-KRR-B	5,93	70	79,4	203	260	65	44
RASEL70	GG.ASE14	GLE70-KRR-B	5,87	70	79,4	203	260	65	44
RASE75	GG.ASE15	GE75-KRR-B	6,58	75	82,5	210	265	66	48
RASE75-FA164¹⁾	GG.ASE15	GE75-KRR-B-FA164	7,65	75	82,5	210	265	66	48
TASE75	GG.ASE15	GE75-KTT-B	7,65	75	82,5	210	265	66	48
RASEY75	GG.ASE15	GYE75-KRR-B	6,51	75	82,5	210	265	66	48

1) Con engrasador DIN 71412-AR 1/8.

2) Pedir por separado.

3) Discrepancia con el agujero del 6214.

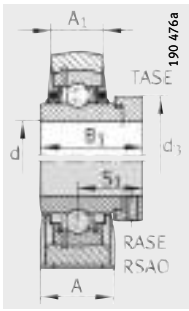

RASE, RSAO, TASE

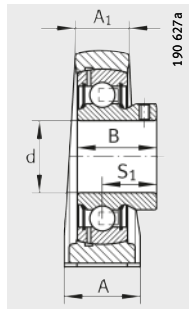

PASEY

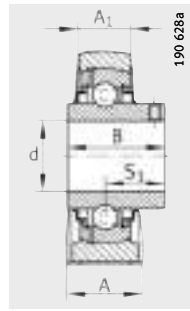

RASEY (-JIS)

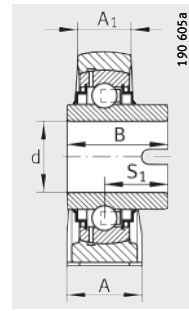

RASEL

H ₁	H ₂	N	N ₁	B	B ₁	S ₁	Q	d ₃ max.	Capacidades de carga		Tapa de protección ²⁾
									din. C _r N	est. C _{or} N	
27	143	20	35	–	66,8	42,1	R _p 1/8	75,8	62 000	38 000	–
21,5	115	18	23	43	–	32	R _p 1/8	–	35 000	23 200	KASK10
21,5	115	18	23	51,6	–	32,6	R _p 1/8	–	35 000	23 200	KASK10
21	114	20	25	51,6	–	32,6	M6	–	35 000	23 200	–
21,5	115	18	23	–	40	–	R _p 1/8	70	33 000	19 900	KASK10
21,5	115	18	23	49,2	–	30,2	R _p 1/8	–	35 000	23 200	KASK10
22,5	124,5	18	30	–	48,4	36,4	R _p 1/8	76	43 500	29 000	–
22,5	124,5	18	30	–	71,4	43,6	R _p 1/8	76	43 500	29 000	–
22,5	124,5	18	30	–	71,4	43,6	R _p 1/8	76	43 500	29 000	–
23	126	20	25	55,6	–	33,4	M6	–	43 500	29 000	–
22,5	124,5	18	30	55,6	–	33,4	R _p 1/8	–	43 500	29 000	–
25	140	18	28	–	53,1	39,6	R _p 1/8	84	52 000	36 000	KASK12
25	140	18	28	–	53,1	39,6	R _p 1/8	84	52 000	36 000	KASK12
25	140	18	28	–	77,9	46,8	R _p 1/8	84	52 000	36 000	KASK12
25	140	18	28	–	77,9	46,8	R _p 1/8	84	52 000	36 000	–
25	140	18	28	–	77,9	46,8	R _p 1/8	84	52 000	36 000	KASK12
32	165	25	38	–	68,4	45,4	R _p 1/8	89	82 000	52 000	–
25	140	18	28	47	–	34	R _p 1/8	–	52 000	36 000	KASK12
25	140	18	28	65,1	–	39,7	R _p 1/8	–	52 000	36 000	KASK12
25	138	20	25	65,1	–	39,7	M6	–	52 000	36 000	–
25	140	18	28	61,9	–	37,3	R _p 1/8	–	52 000	36 000	KASK12
27,5	156	22	28	–	66	44,6	R _p 1/8	96	62 000	44 000	–
27,5	156	22	28	–	66	44,6	R _p 1/8	96	62 000	44 000	–
27,5	156	22	28	74,6	–	44,4	R _p 1/8	–	62 000	44 000	–
27,5	156	22	28	–	66	44,6	R _p 1/8	96	62 000	44 000	–
27,5	156	22	28	–	66	44,6	R _p 1/8	96	62 000	44 000	–
27,5	156	22	28	–	66	44,6	R _p 1/8	96	62 000	44 000	–
35	187	27	42	–	75,5	49,4	R _p 1/8	102	104 000	68 000	–
27,5	156	22	28	74,6	–	44,4	R _p 1/8	–	62 000	44 000	–
27,5	156	22	28	68,2	–	41,2	R _p 1/8	–	62 000	44 000	–
27,5	164	22	30	–	67	45,6	R _p 1/8	100	62 000	44 500	–
27,5	164	22	30	–	67	45,6	R _p 1/8	100	62 000	44 500	–
27,5	164	22	30	–	67	45,6	R _p 1/8	100	62 000	44 500	–
27,5	164	22	30	77,8	–	44,5	R _p 1/8	–	62 000	44 500	–



Soportes de apoyo

soportes de fundición gris
con base larga

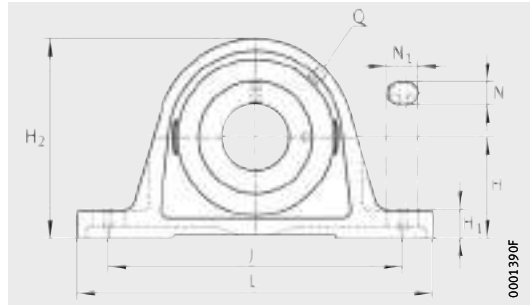

RASE (-FA164), TASE, RSAO, RASEY

Tabla de medidas (continuación) · Medidas en mm

Referencias			Peso m ≈kg	Dimensiones			
Unidad	Soporte	Rodamiento insertable		d	H	J	L
RASE80	GG.ASE16	GE80-KRR-B	8,65	80	89	232	290
RASE80-AH01-FA164¹⁾	GG.ASE16	GE80-KRR-B-AH01-FA164	8,65	80	89	232	290
TASE80	GG.ASE16	GE80-KTT-B	8,49	80	89	232	290
RSAO80	GG.SAO16	GNE80-KRR-B	22,5	80	116	315	390
RASEY80	GG.ASE16	GYE80-KRR-B	8,41	80	89	232	290
RASE90	GG.ASE18	GE90-KRR-B	12,12	90	101,6	268	330
RASE90-FA164¹⁾	GG.ASE18	GE90-KRR-B-FA164	12,12	90	101,6	268	330
RSAO90	GG.SAO18	GNE90-KRR-B	29,5	90	130	340	410
RASEY90	GG.ASE18	GYE90-KRR-B	12,6	90	101,6	268	330
RASE100	GG.ASE20	GE100-KRR-B	15,85	100	115	308	380
RSAO100	GG.SAO20	GNE100-KRR-B	41	100	145	375	440
RASE120	GG.ASE24	GE120-KRR-B	26,52	120	135	358	440

¹⁾ Con engrasador DIN 71412-AR 1/8.

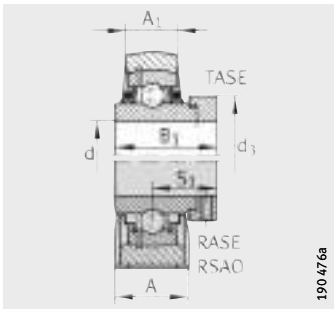

RASE, RSAO, TASE

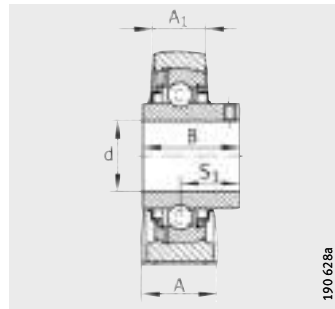

RASEY

												Capacidades de carga	
A	A ₁	H ₁	H ₂	N	N ₁	B	B ₁	S ₁	Q	d ₃	max.	din. C _r N	est. C _{0r} N
78	55	30	175	26	34	–	70,7	47,6	R _p 1/8	108		72 000	54 000
78	55	30	175	26	34	–	70,7	47,6	R _p 1/8	108		72 000	54 000
78	55	30	175	26	34	–	71	47,6	R _p 1/8	108		72 000	54 000
110	76	50	226	25,5	44,5	–	93,6	59,7	R _p 1/8	118		123 000	87 000
78	55	30	175	26	35	82,6	–	49,3	R _p 1/8	–		72 000	54 000
85	55	35	200	27	35	–	69,6	46,6	R _p 1/8	118		96 000	72 000
85	55	35	200	27	35	–	69,6	46,6	R _p 1/8	118		96 000	72 000
120	84	57	250	28	54	–	101	65,5	R _p 1/8	132		143 000	107 000
85	55	35	200	27	35	96	–	56,3	R _p 1/8	–		96 000	72 000
95	62	40	225	30	38	–	75	49,5	R _p 1/8	132		122 000	93 000
130	94	65	280	32	47	–	109,5	70	R _p 1/8	145		174 000	140 000
105	70	45	265	33	41	–	81	52,5	R _p 1/8	152		155 000	131 000



Soportes de apoyo

soportes de fundición gris
con base corta

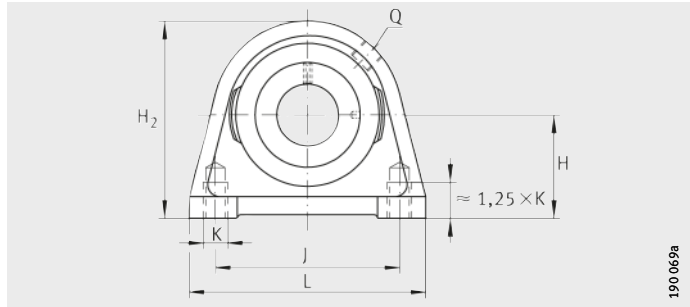

190 069a

PSHE, RSHE, TSHE, PSHEY, RSHEY

Tabla de medidas · Medidas en mm

Referencias			Peso m ≈kg	Dimensiones			
Unidad	Soporte	Rodamiento insertable		d	H	A	A ₁
PSHE12	GG.SHE03	GRAE12-NPP-B	0,44	12	30,2	30	18
PSHEY12	GG.SHE03	GAY12-NPP-B	0,42	12	30,2	30	18
PSHE15	GG.SHE03	GRAE15-NPP-B	0,44	15	30,2	30	18
PSHEY15	GG.SHE03	GAY15-NPP-B	0,41	15	30,2	30	18
RSHEY15	GG.SHE03	GYE15-KRR-B	0,42	15	30,2	30	18
PSHE17	GG.SHE03	GRAE17-NPP-B	0,44	17	30,2	30	18
RSHE17	GG.SHE03	GE17-KRR-B	0,48	17	30,2	30	18
PSHEY17	GG.SHE03	GAY17-NPP-B	0,4	17	30,2	30	18
RSHEY17	GG.SHE03	GYE17-KRR-B	0,41	17	30,2	30	18
PSHE20-N	GG.SHE04-N	GRAE20-NPP-B	0,46	20	33,3	32	19
RSHE20-N	GG.SHE04-N	GE20-KRR-B	0,49	20	33,3	32	19
TSHE20-N	GG.SHE04-N	GE20-KTT-B	0,49	20	33,3	32	19
PSHEY20-N	GG.SHE04-N	GAY20-NPP-B	0,42	20	33,3	32	19
RSHEY20-N	GG.SHE04-N	GYE20-KRR-B	0,43	20	33,3	32	19
PSHE25-N	GG.SHE05-E-N	GRAE25-NPP-B	0,54	25	36,5	36	21
RSHE25-N	GG.SHE05-E-N	GE25-KRR-B	0,6	25	36,5	36	21
TSHE25-N	GG.SHE05-E-N	GE25-KTT-B	0,66	25	36,5	36	21
PSHEY25-N	GG.SHE05-E-N	GAY25-NPP-B	0,57	25	36,5	36	21
RSHEY25-N	GG.SHE05-E-N	GYE25-KRR-B	0,54	25	36,5	36	21
PSHE30-N	GG.SHE06-E-N	GRAE30-NPP-B	0,94	30	42,9	40	25
RSHE30-N	GG.SHE06-E-N	GE30-KRR-B	1,01	30	42,9	40	25
TSHE30-N	GG.SHE06-E-N	GE30-KTT-B	1,01	30	42,9	40	25
PSHEY30-N	GG.SHE06-E-N	GAY30-NPP-B	0,88	30	42,9	40	25
RSHEY30-N	GG.SHE06-E-N	GYE30-KRR-B	0,94	30	42,9	40	25
PSHE35-N	GG.SHE07-E-N	GRAE35-NPP-B	1,26	35	47,6	45	27
RSHE35-N	GG.SHE07-E-N	GE35-KRR-B	1,34	35	47,6	45	27
TSHE35-N	GG.SHE07-E-N	GE35-KTT-B	1,34	35	47,6	45	27
PSHEY35-N	GG.SHE07-E-N	GAY35-NPP-B	1,19	35	47,6	45	27
RSHEY35-N	GG.SHE07-E-N	GYE35-KRR-B	1,25	35	47,6	45	27

1) Pedir por separado.

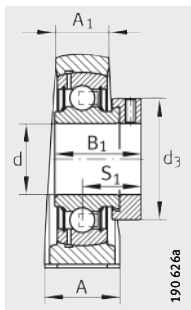

PSHE

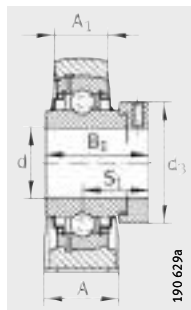

RSHE

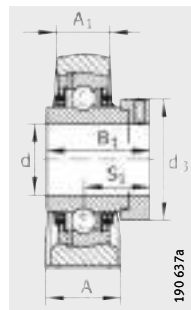

TSHE

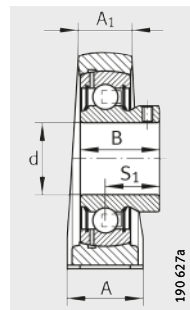

PSHEY

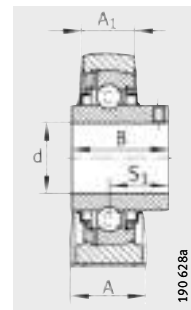

RSHEY

H ₂	K	B	B ₁	J	S ₁	Q	d ₃	L	Capacidades de carga		Tapa de protección ¹⁾
									din. C _r N	est. C _{0r} N	
57	M8	–	28,6	47	22,1	M6	28	63	9 800	4 750	–
57	M8	22	–	47	16	M6	–	63	9 800	4 750	–
57	M8	–	28,6	47	22,1	M6	28	63	9 800	4 750	–
57	M8	22	–	47	16	M6	–	63	9 800	4 750	–
57	M8	27,4	–	47	15,9	M6	–	63	9 800	4 750	–
57	M8	–	28,6	47	22,1	M6	28	63	9 800	4 750	–
57	M8	–	37,4	47	23,4	M6	28	63	9 800	4 750	–
57	M8	22	–	47	16	M6	–	63	9 800	4 750	–
57	M8	27,4	–	47	15,9	M6	–	63	9 800	4 750	–
64	M8	–	31	50,8	23,5	R _p 1/8	33	65	12 800	6 600	KASK04
64	M8	–	43,7	50,8	26,6	R _p 1/8	33	65	12 800	6 600	KASK04
64	M8	–	43,7	50,8	26,6	R _p 1/8	33	65	12 800	6 600	KASK04
64	M8	25	–	50,8	18	R _p 1/8	–	65	12 800	6 600	KASK04
64	M8	31	–	50,8	18,3	R _p 1/8	–	65	12 800	6 600	KASK04
70	M10	–	31	50,8	23,5	R _p 1/8	37,5	70	14 000	7 800	KASK05
70	M10	–	44,5	50,8	27	R _p 1/8	37,5	70	14 000	7 800	KASK05
70	M10	–	44,5	50,8	27	R _p 1/8	37,5	70	14 000	7 800	KASK05
70	M10	27	–	50,8	19,5	R _p 1/8	–	70	14 000	7 800	KASK05
70	M10	34,1	–	50,8	19,8	R _p 1/8	–	70	14 000	7 800	KASK05
82	M10	–	35,8	76,2	26,8	R _p 1/8	44	98	19 500	11 300	KASK06
82	M10	–	48,5	76,2	30,2	R _p 1/8	44	98	19 500	11 300	KASK06
82	M10	–	48,5	76,2	30,2	R _p 1/8	44	98	19 500	11 300	KASK06
82	M10	30	–	76,2	21	R _p 1/8	–	98	19 500	11 300	KASK06
82	M10	38,1	–	76,2	22,2	R _p 1/8	–	98	19 500	11 300	KASK06
93	M10	–	39	82,6	29,5	R _p 1/8	51	103	25 500	15 300	KASK07
93	M10	–	51,3	82,6	32,5	R _p 1/8	51	103	25 500	15 300	KASK07
93	M10	–	51,3	82,6	32,5	R _p 1/8	51	103	25 500	15 300	KASK07
93	M10	35	–	82,6	25,5	R _p 1/8	–	103	25 500	15 300	KASK07
93	M10	42,9	–	82,6	25,4	R _p 1/8	–	103	25 500	15 300	KASK07



Soportes de apoyo

soportes de fundición gris
con base corta

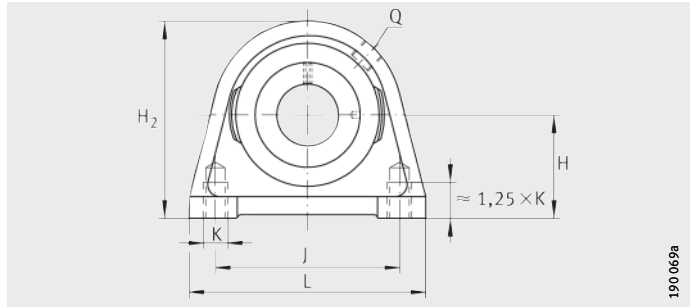

PSHE, RSHE, TSHE, PSHEY, RSHEY

Tabla de medidas (continuación) · Medidas en mm

Referencias			Peso m ≈kg	Dimensiones			
Unidad	Soporte	Rodamiento insertable		d	H	A	A ₁
PSHE40-N	GG.SHE08-E-N	GRAE40-NPP-B	1,84	40	49,2	48	30
RSHE40-N	GG.SHE08-E-N	GE40-KRR-B	1,96	40	49,2	48	30
TSHE40-N	GG.SHE08-E-N	GE40-KTT-B	1,66	40	49,2	48	30
PSHEY40-N	GG.SHE08-E-N	GAY40-NPP-B	1,73	40	49,2	48	30
RSHEY40-N	GG.SHE08-E-N	GYE40-KRR-B	1,53	40	49,2	48	30
PSHE45	GG.SHE09	GRAE45-NPP-B	2,14	45	54	48	32
RSHE45	GG.SHE09	GE45-KRR-B	2,26	45	54	48	32
TSHE45	GG.SHE09	GE45-KTT-B	2,31	45	54	48	32
PSHEY45	GG.SHE09	GAY45-NPP-B	1,91	45	54	48	32
RSHEY45	GG.SHE09	GYE45-KRR-B	2,15	45	54	48	32
PSHE50-N	GG.SHE10-E-N	GRAE50-NPP-B	2,79	50	57,2	54	34
RSHE50-N	GG.SHE10-E-N	GE50-KRR-B	3,02	50	57,2	54	34
TSHE50-N	GG.SHE10-E-N	GE50-KTT-B	2,47	50	57,2	54	34
PSHEY50-N	GG.SHE10-E-N	GAY50-NPP-B	2,64	50	57,2	54	34
RSHEY50-N	GG.SHE10-E-N	GYE50-KRR-B	2,82	50	57,2	54	34
PSHE55	GG.SHE11	GRAE55-NPP-B	2,91	55	64	60	35
RSHE55	GG.SHE11	GE55-KRR-B	3,52	55	64	60	35
TSHE55	GG.SHE11	GE55-KTT-B	3,59	55	64	60	35
RSHEY55	GG.SHE11	GYE55-KRR-B	3,29	55	64	60	35
PSHE60-N	GG.SHE12-N	GRAE60-NPP-B	4,1	60	69,9	60	42
RSHE60-N	GG.SHE12-N	GE60-KRR-B	4,54	60	69,9	60	42
TSHE60-N	GG.SHE12-N	GE60-KTT-B	4,22	60	69,9	60	42
PSHEY60-N	GG.SHE12-N	GAY60-NPP-B	3,6	60	69,9	60	42
RSHEY60-N	GG.SHE12-N	GYE60-KRR-B	3,9	60	69,9	60	42

¹⁾ Pedir por separado.

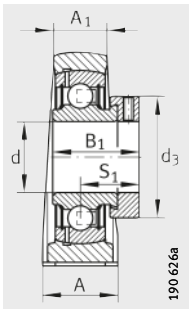

PSHE

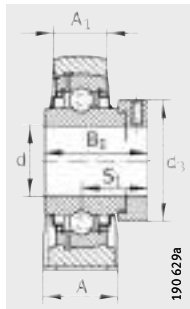

RSHE

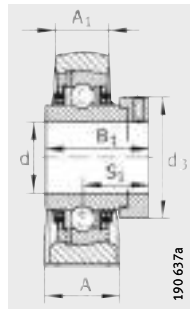

TSHE

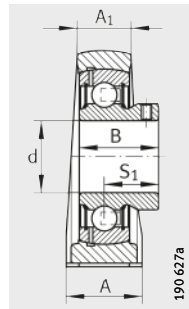

PSHEY

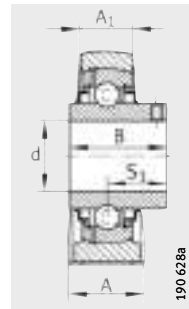

RSHEY

H ₂	K	B	B ₁	J	S ₁	Q	d ₃	L	Capacidades de carga		Tapa de protección ¹⁾
									din. C _r N	est. C _{0r} N	
99	M12	–	43,8	88,9	32,7	R _p 1/8	58	116	32 500	19 800	KASK08
99	M12	–	56,5	88,9	35,1	R _p 1/8	58	116	32 500	19 800	KASK08
99	M12	–	56,5	88,9	35,1	R _p 1/8	58	116	32 500	19 800	KASK08
99	M12	39,5	–	88,9	29	R _p 1/8	–	116	32 500	19 800	KASK08
99	M12	49,2	–	88,9	30,2	R _p 1/8	–	116	32 500	19 800	KASK08
107	M12	–	43,8	95,3	32,7	R _p 1/8	63	120	32 500	20 400	–
107	M12	–	56,5	95,3	34,9	R _p 1/8	63	120	32 500	20 400	–
107	M12	–	56,5	95,3	34,9	R _p 1/8	63	120	32 500	20 400	–
107	M12	41,5	–	95,3	30,5	R _p 1/8	–	120	32 500	20 400	–
107	M12	49,2	–	95,3	30,5	R _p 1/8	–	120	32 500	20 400	–
115	M16	–	43,8	101,6	32,7	R _p 1/8	69	135	35 000	23 200	KASK10
115	M16	–	62,8	101,6	38,2	R _p 1/8	69	135	35 000	23 200	KASK10
115	M16	–	62,8	101,6	38,2	R _p 1/8	69	135	35 000	23 200	KASK10
115	M16	43	–	101,6	32	R _p 1/8	–	135	35 000	23 200	KASK10
115	M16	51,6	–	101,6	32,6	R _p 1/8	–	135	35 000	23 200	KASK10
125	M16	–	48,4	118	36,4	R _p 1/8	76	150	43 500	29 000	–
125	M16	–	71,4	118	43,6	R _p 1/8	76	150	43 500	29 000	–
125	M16	–	71,4	118	43,6	R _p 1/8	76	150	43 500	29 000	–
125	M16	55,6	–	118	33,4	R _p 1/8	–	150	43 500	29 000	–
140	M16	–	53,1	118	39,6	R _p 1/8	84	150	52 000	36 000	KASK12
140	M16	–	77,9	118	46,9	R _p 1/8	84	150	52 000	36 000	KASK12
140	M16	–	77,9	118	46,9	R _p 1/8	84	150	52 000	36 000	KASK12
140	M16	47	–	118	34	R _p 1/8	–	150	52 000	36 000	KASK12
140	M16	65,1	–	118	39,7	R _p 1/8	–	150	52 000	36 000	KASK12



Soportes-brida de dos agujeros

soportes de fundición gris

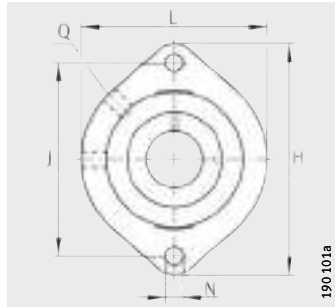

GLCTE

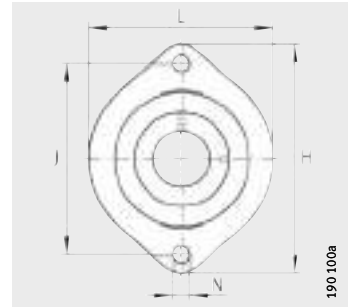

FLCTE, FLCTEY

Tabla de medidas · Medidas en mm

Referencias			Peso m ≈kg	Dimensiones			
Unidad	Soporte	Rodamiento insertable		d	L	H	A ₁
FLCTE12	GG.LCTE03	RAE12-NPP-B	0,3	12	58,7	81	15
GLCTE12 ²⁾	GG.GLCTE03	GRAE12-NPP-B	0,3	12	58,7	81	15
FLCTEY12	GG.LCTE03	AY12-NPP-B	0,28	12	58,7	81	15
FLCTE15	GG.LCTE03	RAE15-NPP-B	0,3	15	58,7	81	15
GLCTE15 ²⁾	GG.GLCTE03	GRAE15-NPP-B	0,3	15	58,7	81	15
FLCTEY15	GG.LCTE03	AY15-NPP-B	0,27	15	58,7	81	15
FLCTE17	GG.LCTE03	RAE17-NPP-B	0,3	17	58,7	81	15
GLCTE17 ²⁾	GG.GLCTE03	GRAE17-NPP-B	0,3	17	58,7	81	15
FLCTEY17	GG.LCTE03	AY17-NPP-B	0,26	17	58,7	81	15
FLCTE20	GG.LCTE04-E	RAE20-NPP-B	0,39	20	66,5	90,5	17
GLCTE20 ¹⁾	GG.GLCTE04-E	GRAE20-NPP-B	0,39	20	66,5	90,5	17
FLCTEY20	GG.LCTE04-E	AY20-NPP-B	0,36	20	66,5	90,5	17
FLCTE25	GG.LCTE05-E	RAE25-NPP-B	0,47	25	71	97	17,5
GLCTE25 ¹⁾	GG.GLCTE05-E	GRAE25-NPP-B	0,47	25	71	97	17,5
FLCTEY25	GG.LCTE05-E	AY25-NPP-B	0,44	25	71	97	17,5
FLCTE30	GG.LCTE06-E	RAE30-NPP-B	0,76	30	84	112,5	20,5
GLCTE30 ¹⁾	GG.GLCTE06-E	GRAE30-NPP-B	0,76	30	84	112,5	20,5
FLCTEY30	GG.LCTE06-E	AY30-NPP-B	0,7	30	84	112,5	20,5
FLCTE35	GG.LCTE07	RAE35-NPP-B	1,02	35	94	126	22
GLCTE35 ²⁾	GG.GLCTE07	GRAE35-NPP-B	1,02	35	94	126	22
FLCTEY35	GG.LCTE07	GAY35-NPP-B	0,93	35	94	126	22
FLCTE40	GG.LCTE08	RAE40-NPP-B	1,27	40	100	150	24
GLCTE40 ²⁾	GG.GLCTE08	GRAE40-NPP-B	1,27	40	100	150	24
FLCTEY40	GG.LCTE08	GAY40-NPP-B	1,18	40	100	150	24

1) Agujeros de engrase 45°.

2) Agujeros de engrase 90°.

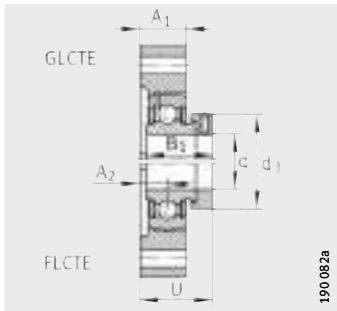

GLCTE, FLCTE

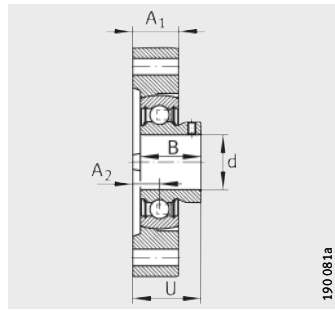

FLCTEY

								Capacidades de carga	
N	B	B ₁	J	A ₂	Q	d ₃ max.	U	din. C _r	est. C _{0r}
								N	N
6,6	–	28,6	63,5	8,4	–	28	30,5	9 800	4 750
6,6	–	28,6	63,5	8,4	M6 ²⁾	28	30,5	9 800	4 750
6,6	22	–	63,5	8,4	–	–	24,4	9 800	4 750
6,6	–	28,6	63,5	8,4	–	28	30,5	9 800	4 750
6,6	–	28,6	63,5	8,4	M6 ²⁾	28	30,5	9 800	4 750
6,6	22	–	63,5	8,4	–	–	24,4	9 800	4 750
6,6	–	28,6	63,5	8,4	–	28	30,5	9 800	4 750
6,6	–	28,6	63,5	8,4	M6 ²⁾	28	30,5	9 800	4 750
6,6	22	–	63,5	8,4	–	–	24,4	9 800	4 750
9	–	31	71,4	9,5	–	33	33	12 800	6 600
9	–	31	71,4	9,5	M6 ¹⁾	33	33	12 800	6 600
9	25	–	71,4	9,5	–	–	27	12 800	6 600
9	–	31	76,2	9,9	–	37,5	33,4	14 000	7 800
9	–	31	76,2	9,9	M6 ¹⁾	37,5	33,4	14 000	7 800
9	27	–	76,2	9,9	–	–	29,4	14 000	7 800
11,5	–	35,8	90,5	11,4	–	44	38,1	19 500	11 300
11,5	–	35,8	90,5	11,4	R _p 1/8 ¹⁾	44	38,1	19 500	11 300
11,5	30	–	90,5	11,4	–	–	32,4	19 500	11 300
11,5	–	39	100	12,4	–	51	41,8	25 500	15 300
11,5	–	39	100	12,4	R _p 1/8 ²⁾	51	41,8	25 500	15 300
11,5	35	–	100	12,4	–	–	37,9	25 500	15 300
14	–	43,8	119	13,5	–	58	46,3	32 500	19 800
14	–	43,8	119	13,5	R _p 1/8 ²⁾	58	46,3	32 500	19 800
14	39,5	–	119	13,5	–	–	42,5	32 500	19 800



Soportes-brida de dos agujeros

soportes de fundición gris

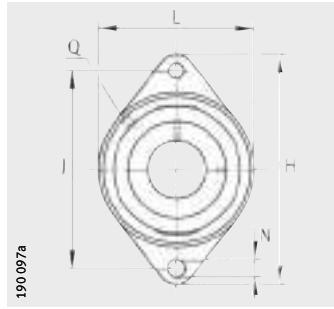

PCFT, PCJT (-FA125), PCJTY, RCJT (-FA125), TCJT, LCJT, RCJTA, RCJTY (-JIS)

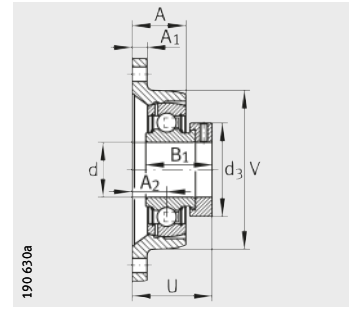

PCFT, PCJT

Tabla de medidas · Medidas en mm

Referencias			Peso m ≈kg	Dimensiones				
Unidad	Soporte	Rodamiento insertable		d	L	H	A ₁	N
PCFT12	GG.CFT03	GRAE12-NPP-B	0,39	12	57	99	9,5	11,5
PCJT12	GG.CJT03	GRAE12-NPP-B	0,37	12	57	99	9,5	11,5
PCJTY12	GG.CJT03	GAY12-NPP-B	0,35	12	57	99	9,5	11,5
RCJTY12	GG.CJT03	GYE12-KRR-B	0,36	12	57	99	9,5	11,5
PCFT15	GG.CFT03	GRAE15-NPP-B	0,39	15	57	99	9,5	11,5
PCJT15	GG.CFT03	GRAE15-NPP-B	0,37	15	57	99	9,5	11,5
PCJTY15	GG.CFT03	GAY15-NPP-B	0,34	15	57	99	9,5	11,5
RCJTY15	GG.CFT03	GYE15-KRR-B	0,35	15	57	99	9,5	11,5
RCJTY16	GG.CJT03	GYE16-KRR-B	0,34	16	57	99	9,5	11,5
PCFT17	GG.CFT03	GRAE17-NPP-B	0,39	17	57	99	9,5	11,5
PCJT17	GG.CJT03	GRAE17-NPP-B	0,37	17	57	99	9,5	11,5
RCJT17	GG.CJT03	GE17-KRR-B	0,41	17	57	99	9,5	11,5
PCJTY17	GG.CJT03	GAY17-NPP-B	0,33	17	57	99	9,5	11,5
RCJTY17	GG.CJT03	GYE17-KRR-B	0,34	17	57	99	9,5	11,5
PCFT20	GG.CFT04	GRAE20-NPP-B	0,40	20	61	112	10	11,5
PCJT20-N	GG.CJT04-N	GRAE20-NPP-B	0,48	20	61	112	10	11,5
PCJT20-N-FA125	GG.CJT04-N-FA125.1	GRAE20-NPP-B-FA125.5	0,48	20	61	112	10	11,5
RCJT20-N	GG.CJT04-N	GE20-KRR-B	0,52	20	61	112	10	11,5
RCJT20-N-FA125	GG.CJT04-N-FA125.1	GE20-KRR-B-FA125.5	0,52	20	61	112	10	11,5
TCJT20-N	GG.CJT04-N	GE20-KTT-B	0,48	20	61	112	10	11,5
LCJT20-N	GG.CJT04-N	GE20-KLL-B	0,52	20	61	112	10	11,5
RCJTA20-N	GG.CJT04-N	GSH20-2RSR-B	0,52	20	61	112	10	11,5
PCJTY20-N	GG.CJT04-N	GAY20-NPP-B	0,41	20	61	112	10	11,5
RCJTY20-N	GG.CJT04-N	GYE20-KRR-B	0,42	20	61	112	10	11,5
RCJTY20-JIS	GG.FL204	GYE20-KRR-B-FA107	0,42	20	60	113	12	12
PCFT25	GG.CFT05	GRAE25-NPP-B	0,52	25	70	124	11	11,5
PCJT25-N	GG.CJT05-N	GRAE25-NPP-B	0,58	25	70	124	11	11,5
PCJT25-N-FA125	GG.CJT05-N-FA125.1	GRAE25-NPP-B-FA125.5	0,56	25	70	124	11	11,5
RCJT25-N	GG.CJT05-N	GE25-KRR-B	0,62	25	70	124	11	11,5
RCJT25-N-FA125	GG.CJT05-N-FA125.1	GE25-KRR-B-FA125.5	0,62	25	70	124	11	11,5
TCJT25-N	GG.CJT05-N	GE25-KTT-B	0,64	25	70	124	11	11,5
LCJT25-N	GG.CJT05-N	GE25-KLL-B	0,62	25	70	124	11	11,5
RCJTA25-N	GG.CJT05-N	GSH25-2RSR-B	0,54	25	70	124	11	11,5
PCJTY25-N	GG.CJT05-N	GAY25-NPP-B	0,48	25	70	124	11	11,5
RCJTY25-N	GG.CJT05-N	GYE25-KRR-B	0,57	25	70	124	11	11,5
RCJTY25-JIS	GG.FL205	GYE25-KRR-B-FA107	0,61	25	68	130	14	16

¹⁾ Pedir por separado.

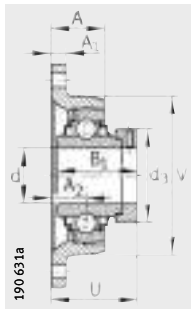

RCJT, LCJT

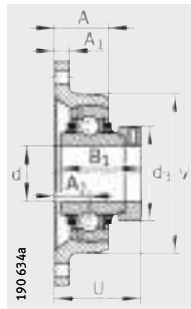

TCJT

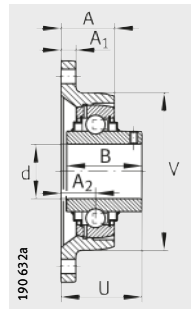

RCJTJ

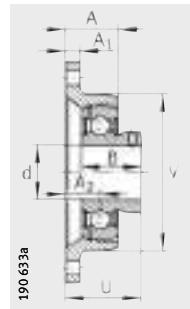

PCJTJ

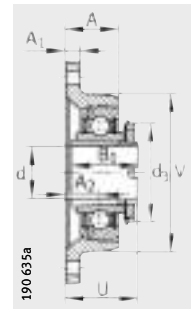

RCJTA

B	B ₁	J	A ₂	Q	d ₃ max.	A	U	V	Capacidades de carga		Tapa de protección ¹⁾
									din. C _r N	est. C _{or} N	
-	28,6	76,5	10	M6	28	18	32,1	57	9 800	4 750	-
-	28,6	76,5	17	M6	28	25	39,1	57	9 800	4 750	-
22	-	76,5	17	M6	-	25	33	57	9 800	4 750	-
27,4	-	76,5	17	M6	-	25	32,9	57	9 800	4 750	-
-	28,6	76,5	10	M6	28	18	32,1	57	9 800	4 750	-
-	28,6	76,5	17	M6	28	25	39,1	57	9 800	4 750	-
22	-	76,5	17	M6	-	25	33	57	9 800	4 750	-
27,4	-	76,5	17	M6	-	25	32,9	57	9 800	4 750	-
27,4	-	76,5	17	M6	-	25	32,9	57	9 800	4 750	-
-	28,6	76,5	10	M6	28	18	32,1	57	9 800	4 750	-
-	28,6	76,5	17	M6	28	25	39,1	57	9 800	4 750	-
-	37,4	76,5	17	M6	28	25	40,4	57	9 800	4 750	-
22	-	76,5	17	M6	-	25	33	57	9 800	4 750	-
27,4	-	76,5	17	M6	-	25	32,9	57	9 800	4 750	-
-	31	90	10,5	R _p 1/8	33	17,5	34	61	12 800	6 600	-
-	31	90	19	R _p 1/8	33	28	42,5	61	12 800	6 600	KASK04
-	31	90	19	R _p 1/8	33	28	42,5	61	12 800	6 600	KASK04
-	43,7	90	19	R _p 1/8	33	28	45,6	61	12 800	6 600	KASK04
-	43,7	90	19	R _p 1/8	33	28	45,6	61	12 800	6 600	KASK04
-	43,7	90	19	R _p 1/8	33	28	45,6	61	12 800	6 600	KASK04
-	43,7	90	19	R _p 1/8	33	28	45,6	61	12 800	6 600	KASK04
-	43,7	90	19	R _p 1/8	33	28	45,6	61	12 800	6 600	KASK04
-	28	90	19	R _p 1/8	32	28	42,5	61	12 700	6 600	KASK04
25	-	90	19	R _p 1/8	-	28	37	61	12 800	6 600	KASK04
31	-	90	19	R _p 1/8	-	28	37,3	61	12 800	6 600	KASK04
31	-	90	15	M6	-	25,5	33,3	-	12 800	6 600	-
-	31	99	12,5	R _p 1/8	37,5	20	36	70	14 000	7 800	-
-	31	99	19	R _p 1/8	37,5	26,5	42,5	70	14 000	7 800	KASK05
-	31	99	19	R _p 1/8	37,5	26,5	42,5	70	14 000	7 800	KASK05
-	44,5	99	19	R _p 1/8	37,5	26,5	46	70	14 000	7 800	KASK05
-	44,5	99	19	R _p 1/8	37,5	26,5	46	70	14 000	7 800	KASK05
-	44,5	99	19	R _p 1/8	37,5	26,5	46	70	14 000	7 800	KASK05
-	44,5	99	19	R _p 1/8	37,5	26,5	46	70	14 000	7 800	KASK05
-	28	99	19	R _p 1/8	38	26,5	42,5	70	13 600	7 800	KASK05
27	-	99	19	R _p 1/8	-	26,5	38,5	70	14 000	7 800	KASK05
34,1	-	99	19	R _p 1/8	-	26,5	38,8	70	14 000	7 800	KASK05
34,1	-	99	16	M6	-	27	35,8	-	14 000	7 800	-



Soportes-brida de dos agujeros

soportes de fundición gris

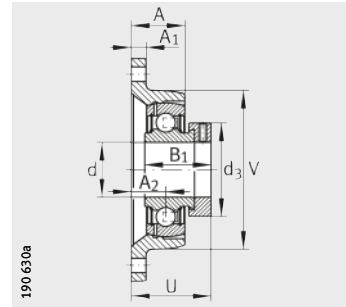
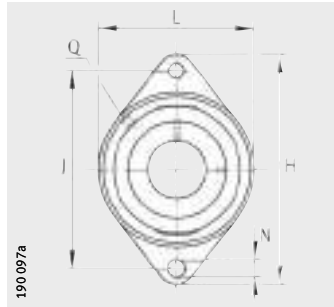

PCFT, PCJT (-FA125), PCJTY, RCJT (-FA125, -FA164), TCJT, LCJT, RCJTA, RCJTY (-JIS)

PCFT, PCJT

Tabla de medidas (continuación) · Medidas en mm

Referencias			Peso m ≈kg	Dimensiones				
Unidad	Soporte	Rodamiento insertable		d	L	H	A ₁	N
PCFT30	GG.CFT06	GRAE30-NPP-B	0,77	30	80	142	12	11,5
PCJT30-N	GG.CJT06-N	GRAE30-NPP-B	0,81	30	80	142	12	11,5
PCJT30-N-FA125	GG.CJT06-N-FA125.1	GRAE30-NPP-B-FA125.5	0,81	30	80	142	12	11,5
RCJT30-N	GG.CJT06-N	GE30-KRR-B	0,88	30	80	142	12	11,5
RCJT30-N-FA125	GG.CJT06-N-FA125.1	GE30-KRR-B-FA125.5	0,88	30	80	142	12	11,5
RCJT30-FA164²⁾	GG.CJT06-N	GE30-KRR-B-FA164	0,88	30	80	142	12	11,5
TCJT30-N	GG.CJT06-N	GE30-KTT-B	0,9	30	80	142	12	11,5
LCJT30-N	GG.CJT06-N	GE30-KLL-B	0,9	30	80	142	12	11,5
RCJTA30-N	GG.CJT06-N	GSH30-2RSR-B	0,77	30	80	142	12	11,5
PCJTY30-N	GG.CJT06-N	GAY30-NPP-B	0,77	30	80	142	12	11,5
RCJTY30-N	GG.CJT06-N	GYE30-KRR-B	0,88	30	80	142	12	11,5
RCJTY30-JIS	GG.FL206	GYE30-KRR-B-FA107	0,91	30	80	148	14	16
PCFT35	GG.CFT07	GRAE35-NPP-B	1,08	35	92	155	12,5	14
PCJT35-N	GG.CJT07-N	GRAE35-NPP-B	1,13	35	92	155	12,5	14
PCJT35-N-FA125	GG.CJT07-N-FA125.1	GRAE35-NPP-B-FA125.5	1,13	35	92	155	12,5	14
RCJT35-N	GG.CJT07-N	GE35-KRR-B	1,19	35	92	155	12,5	14
RCJT35-N-FA125	GG.CJT07-N-FA125.1	GE35-KRR-B-FA125.5	1,19	35	92	155	12,5	14
RCJT35-FA164²⁾	GG.CJT07-N	GE35-KRR-B-FA164	1,19	35	92	155	12,5	14
TCJT35-N	GG.CJT07-N	GE35-KTT-B	1,21	35	92	155	12,5	14
LCJT35-N	GG.CJT07-N	GE35-KLL-B	1,22	35	92	155	12,5	14
RCJTA35-N	GG.CJT07-N	GSH35-2RSR-B	1,06	35	92	155	12,5	14
PCJTY35-N	GG.CJT07-N	GAY35-NPP-B	1,05	35	92	155	12,5	14
RCJTY35-N	GG.CJT07-N	GYE35-KRR-B	1,13	35	92	155	12,5	14
RCJTY35-JIS	GG.FL207	GYE35-KRR-B-FA107	1,19	35	90	161	16	16
PCFT40	GG.CFT08	GRAE40-NPP-B	1,42	40	105	172	13	14
PCJT40-N	GG.CJT08-N	GRAE40-NPP-B	1,54	40	105	172	13	14
PCJT40-N-FA125	GG.CJT08-N-FA125.1	GRAE40-NPP-B-FA125.5	1,54	40	105	172	13	14
RCJT40-N	GG.CJT08-N	GE40-KRR-B	1,66	40	105	172	13	14
RCJT40-N-FA125	GG.CJT08-N-FA125.1	GE40-KRR-B-FA125.5	1,66	40	105	172	13	14
RCJT40-FA164²⁾	GG.CJT08-N	GE40-KRR-B-FA164	1,66	40	105	172	13	14

1) Con engrasador DIN 71412-AR 1/8.

2) Pedir por separado.

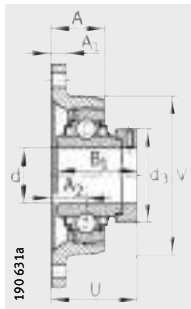

BCJT, LCJT

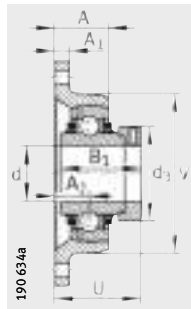

TCJT

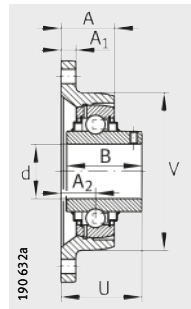

RCJT (-JIS)

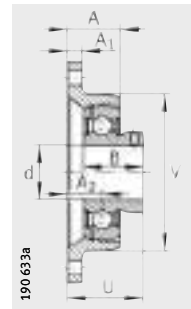

PCJT

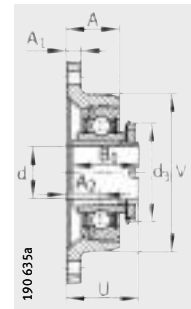

RCJTA

B	B ₁	J	A ₂	Q	d ₃ max.	A	U	V	Capacidades de carga		Tapa de protección ¹⁾
									din. C _r N	est. C _{0r} N	
-	35,8	116,5	13,3	R _p 1/8	44	22,3	40	80	19 500	11 300	-
-	35,8	116,5	20	R _p 1/8	44	29	46,7	80	19 500	11 300	KASK06
-	35,8	116,5	20	R _p 1/8	44	29	46,7	80	19 500	11 300	KASK06
-	48,5	116,5	20	R _p 1/8	44	29	50,2	80	19 500	11 300	KASK06
-	48,5	116,5	20	R _p 1/8	44	29	50,2	80	19 500	11 300	KASK06
-	48,5	116,5	20	R _p 1/8	44	29	50,2	80	19 500	11 300	-
-	48,5	116,5	20	R _p 1/8	44	29	50,2	80	19 500	11 300	KASK06
-	48,5	116,5	20	R _p 1/8	44	29	50,2	80	19 500	11 300	KASK06
-	32	116,5	20	R _p 1/8	45	29	44	80	18 900	11 300	KASK06
30	-	116,5	20	R _p 1/8	-	29	41	80	19 500	11 300	KASK06
38,1	-	116,5	20	R _p 1/8	-	29	42,2	80	19 500	11 300	KASK06
38,1	-	117	18	M6	-	31	40,2	-	19 500	11 300	-
-	39	130	15,5	R _p 1/8	51	25	44,9	92	25 500	15 300	-
-	39	130	21	R _p 1/8	51	30,5	50,5	92	25 500	15 300	KASK07
-	39	130	21	R _p 1/8	51	30,5	50,5	92	25 500	15 300	KASK07
-	51,3	130	21	R _p 1/8	51	30,5	53,5	92	25 500	15 300	KASK07
-	51,3	130	21	R _p 1/8	51	30,5	53,5	92	25 500	15 300	KASK07
-	51,3	130	21	R _p 1/8	51	30,5	53,5	92	25 500	15 300	-
-	51,3	130	21	R _p 1/8	51	30,5	53,5	92	25 500	15 300	KASK07
-	51,3	130	21	R _p 1/8	51	30,5	53,5	92	25 500	15 300	KASK07
-	34	130	21	R _p 1/8	52	30,5	46	92	24 900	15 300	KASK07
34,95	-	130	21	R _p 1/8	-	30,5	46,45	92	25 500	15 300	KASK07
42,9	-	130	21	R _p 1/8	-	30,5	46,4	92	25 500	15 300	KASK07
42,9	-	130	19	M6	-	34	44,4	-	25 500	15 300	-
-	43,8	143,5	18,3	R _p 1/8	58	28,8	51	105	32 500	19 800	-
-	43,8	143,5	24	R _p 1/8	58	34,5	56,7	105	32 500	19 800	KASK08
-	43,8	143,5	24	R _p 1/8	58	34,5	56,7	105	32 500	19 800	KASK08
-	56,5	143,5	24	R _p 1/8	58	34,5	59,1	105	32 500	19 800	KASK08
-	56,5	143,5	24	R _p 1/8	58	34,5	59,1	105	32 500	19 800	KASK08
-	56,5	143,5	24	R _p 1/8	58	34,5	59,1	105	32 500	19 800	-



Soportes-brida de dos agujeros

soportes de fundición gris

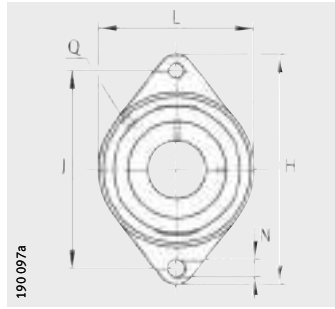

PCFT, PCJT (-FA125), PCJTY, RCJT (-FA125, -FA164), TCJT, LCJT, RCJTA, RCJTY (-JIS)

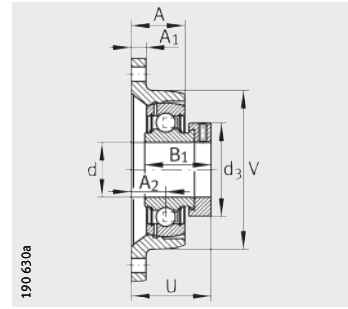

PCFT, PCJT

Tabla de medidas (continuación) · Medidas en mm

Referencias			Peso m ≈kg	Dimensiones				
Unidad	Soporte	Rodamiento insertable		d	L	H	A ₁	N
TCJT40-N	GG.CJT08-N	GE40-KTT-B	1,7	40	105	172	13	14
LCJT40-N	GG.CJT08-N	GE40-KLL-B	1,66	40	105	172	13	14
PCJTY40-N	GG.CJT08-N	GAY40-NPP-B	1,48	40	105	172	13	14
RCJTA40-N	GG.CJT08-N	GSH40-2RSR-B	1,46	40	105	172	13	14
RCJTY40-N	GG.CJT08-N	GYE40-KRR-B	1,57	40	105	172	13	14
RCJTY40-JIS	GG.FL208	GYE40-KRR-B-FA107	1,51	40	100	175	16	16
PCFT45	GG.CFT09	GRAE45-NPP-B	1,59	45	111	180	13	14
PCJT45	GG.CJT09	GRAE45-NPP-B	1,69	45	111	180	13	14
RCJT45	GG.CJT09	GE45-KRR-B	1,81	45	111	180	13	14
TCJT45	GG.CJT09	GE45-KTT-B	1,92	45	111	180	13	14
LCJT45	GG.CJT09	GE45-KLL-B	1,81	45	111	180	13	14
PCJTY45	GG.CJT09	GAY45-NPP-B	1,69	45	111	180	13	14
RCJTY45	GG.CJT09	GYE45-KRR-B	1,7	45	111	180	13	14
RCJTY45-JIS	GG.FL209	GYE45-KRR-B-FA107	1,94	45	108	188	18	19
PCFT50	GG.CFT10	GRAE50-NPP-B	1,82	50	116	190	13	14
PCJT50-N	GG.CJT10-N	GRAE50-NPP-B	1,97	50	116	190	13	18
PCJT50-N-FA125	GG.CJT10-N-FA125.1	GRAE50-NPP-B-FA125.5	1,97	50	116	190	13	18
RCJT50-N	GG.CJT10-N	GE50-KRR-B	2,2	50	116	190	13	18
RCJT50-N-FA125	GG.CJT10-N-FA125.1	GE50-KRR-B-FA125.5	2,2	50	116	190	13	18
RCJT50-FA164¹⁾	GG.CJT10-N	GE50-KRR-B-FA164	2,2	50	116	190	13	18
TCJT50-N	GG.CJT10-N	GE50-KTT-B	2,19	50	116	190	13	18
LCJT50-N	GG.CJT10-N	GE50-KLL-B	2,21	50	116	190	13	18
PCJTY50-N	GG.CJT10-N	GAY50-NPP-B	1,82	50	116	190	13	18
RCJTY50-N	GG.CJT10-N	GYE50-KRR-B	2	50	116	190	13	18
RCJTY50-JIS	GG.FL210	GYE50-KRR-B-FA107	2,21	50	115	197	18	19
PCJT55	GG.CJT11	GRAE55-NPP-B	2,31	55	134	222	15	18
RCJT55	GG.CJT11	GE55-KRR-B	2,92	55	134	222	15	18
TCJT55	GG.CJT11	GE55-KTT-B	3,15	55	134	222	15	18
RCJTY55	GG.CJT11	GYE55-KRR-B	2,86	55	134	222	15	18
RCJTY55-JIS	GG.FL211	GYE55-KRR-B-FA107	2,83	55	130	224	20	19

¹⁾ Con engrasador DIN 71412-AR 1/8.

²⁾ Pedir por separado.

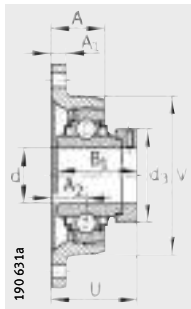

RCJT, LCJT

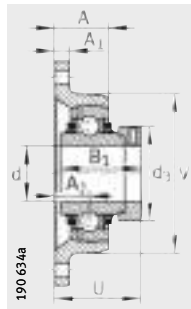

TCJT

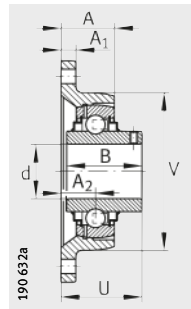

RCJTJ (-JIS)

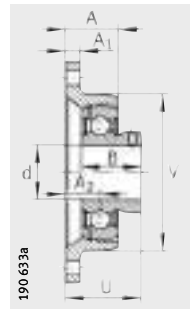

PCJTJ

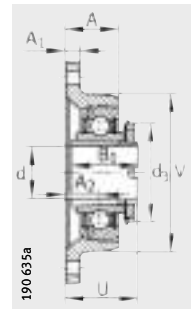

RCJTA

B	B ₁	J	A ₂	Q	d ₃ max.	A	U	V	Capacidades de carga		Tapa de protección ²⁾
									din. C _r N	est. C _{or} N	
-	56,5	143,5	24	R _p 1/8	58	34,5	59,1	105	32 500	19 800	KASK08
-	56,5	143,5	24	R _p 1/8	58	34,5	59,1	105	32 500	19 800	KASK08
39,45	-	143,5	24	R _p 1/8	-	34,5	52,95	105	32 500	19 800	KASK08
-	38	143,5	24	R _p 1/8	58	34,5	51	105	29 500	19 800	KASK08
49,2	-	143,5	24	R _p 1/8	-	34,5	54,2	105	32 500	19 800	KASK08
49,2	-	144	21	M6	-	36	51,2	-	32 500	19 800	-
-	43,8	148,5	19,2	R _p 1/8	63	30,2	51,9	111	32 500	20 400	-
-	43,8	148,5	24	R _p 1/8	63	35	56,7	111	32 500	20 400	-
-	56,5	148,5	24	R _p 1/8	63	35	59,1	111	32 500	20 400	-
-	56,5	148,5	24	R _p 1/8	63	35	59,1	111	32 500	20 400	-
-	56,5	148,5	24	R _p 1/8	63	35	59,1	111	32 500	20 400	-
41,5	-	148,5	24	R _p 1/8	-	35	54,5	111	32 500	20 400	-
49,2	-	148,5	24	R _p 1/8	-	35	54,2	111	32 500	20 400	-
49,2	-	148	22	M6	-	38	52,2	-	32 500	20 400	-
-	43,8	157	19,2	R _p 1/8	69	30,2	51,9	116	35 000	23 200	-
-	43,8	157	28	R _p 1/8	69	39	60,7	116	35 000	23 200	KASK10
-	43,8	157	28	R _p 1/8	69	39	60,7	116	35 000	23 200	KASK10
-	62,8	157	28	R _p 1/8	69	39	66,2	116	35 000	23 200	KASK10
-	62,8	157	28	R _p 1/8	69	39	66,2	116	35 000	23 200	KASK10
-	62,8	157	28	R _p 1/8	69	39	66,2	116	35 000	23 200	-
-	62,8	157	28	R _p 1/8	69	39	66,2	116	35 000	23 200	KASK10
-	62,8	157	28	R _p 1/8	69	39	66,2	116	35 000	23 200	KASK10
43	-	157	28	R _p 1/8	-	39	60	116	35 000	23 200	KASK10
51,6	-	157	28	R _p 1/8	-	39	60,6	116	35 000	23 200	KASK10
51,6	-	157	22	M6	-	40	54,6	-	35 000	23 200	-
-	48,4	184	31	R _p 1/8	76	43,5	67,4	134	43 500	29 000	-
-	71,4	184	31	R _p 1/8	76	43,5	74,6	134	43 500	29 000	-
-	71,4	184	31	R _p 1/8	76	43,5	74,6	134	43 500	29 000	-
55,6	-	184	31	R _p 1/8	-	43,5	64,4	134	43 500	29 000	-
55,6	-	184	25	M6	-	43	58,4	-	43 500	29 000	-



Soportes-brida de dos agujeros

soportes de fundición gris

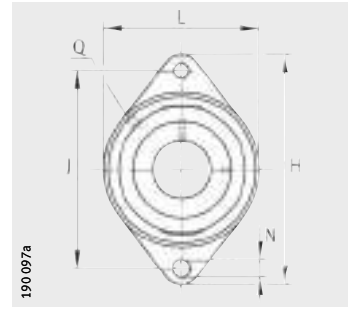

PCJT (-FA125), PCJTY, RCJT, TCJT, RCJTY (-JIS)

Tabla de medidas (continuación) · Medidas en mm

Referencias			Peso m ≈kg	Dimensiones				
Unidad	Soporte	Rodamiento insertable		d	L	H	A ₁	N
PCJT60-N	GG.CJT12-N	GRAE60-NPP-B	3,25	60	138	238	16	18
PCJT60-N-FA125	GG.CJT12-N-FA125.1	GRAE60-NPP-B-FA125.5	3,25	60	138	238	16	18
RCJT60-N	GG.CJT12-N	GE60-KRR-B	3,69	60	138	238	16	18
PCJTY60-N	GG.CJT12-N	GAY60-NPP-B	2,92	60	138	238	16	18
RCJTY60-N	GG.CJT12-N	GYE60-KRR-B	3,46	60	138	238	16	18
RCJTY60-JIS	GG.FL212	GYE60-KRR-B-FA107	3,88	60	140	250	20	23
RCJT65-214²⁾	GG.CJT13/14	GE65-214-KRR-B	6,41	65	160	258	18	21
TCJT65-214²⁾	GG.CJT13/14	GE65-214-KTT-B	6,41	65	160	258	18	21
RCJTY65-214²⁾	GG.CJT13/14	GYE65-214-KRR-B	5,95	65	160	258	18	21
RCJT70	GG.CJT13/14	GE70-KRR-B	6,15	70	160	258	18	21
RCJTY70	GG.CJT13/14	GYE70-KRR-B	5,65	70	160	258	18	21
RCJT75	GG.CJT15	GE75-KRR-B	6	75	160	258	18	21
TCJT75	GG.CJT15	GE75-KTT-B	6	75	160	258	18	21
RCJTY75	GG.CJT15	GYE75-KRR-B	5,53	75	160	258	18	21

¹⁾ Pedir por separado.

²⁾ Discrepancia con el agujero del 6214.

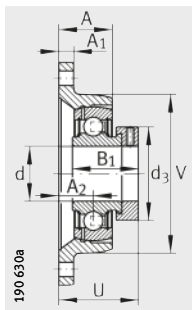

PCJT

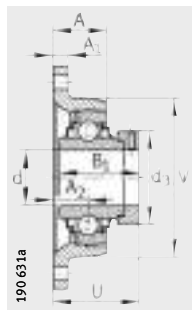

RCJT

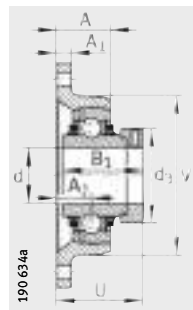

TCJT

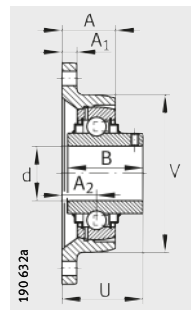

RCJTY

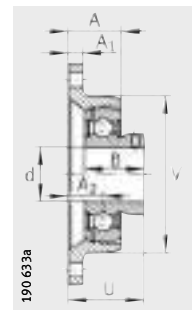

PCJTY

B	B ₁	J	A ₂	Q	d ₃ max.	A	U	V	Capacidades de carga		Tapa de protección ¹⁾
									din. C _r N	est. C _{or} N	
-	53,1	202	34	R _p 1/8	84	46	73,6	138	52 000	36 000	KASK12
-	53,1	202	34	R _p 1/8	84	46	73,6	138	52 000	36 000	KASK12
-	77,9	202	34	R _p 1/8	84	46	80,8	138	52 000	36 000	KASK12
47	-	202	34	R _p 1/8	-	46	68	138	52 000	36 000	KASK12
65,1	-	202	34	R _p 1/8	-	46	73,7	138	52 000	36 000	KASK12
65,1	-	202	29	M6	-	48	68,7	-	52 000	36 000	-
-	66	216	38	R _p 1/8	96	57	82,6	160	62 000	44 000	-
-	66	216	38	R _p 1/8	96	57	82,6	160	62 000	44 000	-
74,6	-	216	38	R _p 1/8	-	57	82,4	160	62 000	44 000	-
-	66	216	38	R _p 1/8	96	57	82,6	160	62 000	44 000	-
74,6	-	216	38	R _p 1/8	-	57	82,4	160	62 000	44 000	-
-	67	216	38	R _p 1/8	100	57	83,6	160	62 000	44 500	-
-	67	216	38	R _p 1/8	100	57	83,6	160	62 000	44 500	-
77,8	-	216	38	R _p 1/8	-	57	82,5	160	62 000	44 500	-



Soportes-brida de dos agujeros con resalte de centrado

soportes de fundición gris

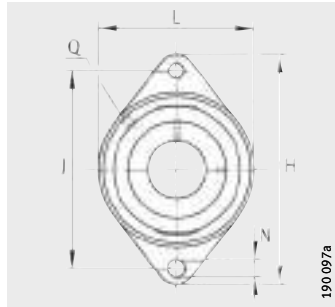

RCJ TZ

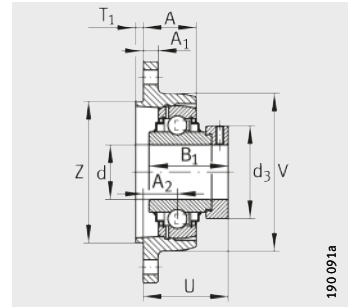

RCJ TZ

Tabla de medidas · Medidas en mm

Referencias			Peso m ≈ kg	Dimensiones				
Unidad	Soporte	Rodamiento insertable		d	L	H	A ₁	N
RCJ TZ20	GG.CJ TZ04	GE20-KRR-B	0,53	20	60,5	112,5	10	11,5
RCJ TZ25	GG.CJ TZ05	GE25-KRR-B	0,64	25	70	124	12	11,5
RCJ TZ30	GG.CJ TZ06	GE30-KRR-B	0,9	30	83	142	12	11,5
RCJ TZ35	GG.CJ TZ07	GE35-KRR-B	1,22	35	94	155	12,5	14
RCJ TZ40	GG.CJ TZ08	GE40-KRR-B	1,6	40	105	172	13	14
RCJ TZ45	GG.CJ TZ09	GE45-KRR-B	1,86	45	111	180	13	14
RCJ TZ50	GG.CJ TZ10	GE50-KRR-B	2,21	50	116	190	13	14
RCJ TZ60	GG.CJ TZ12	GE60-KRR-B	3,74	60	138	238	16	18

										Capacidades de carga	
B ₁	J	A ₂	Q	d ₃ max.	A	T ₁	U	V	Z	din. C _r N	est. C _{0r} N
43,7	90	19	R _p 1/8	33	31,7	3,5	45,6	60,5	55	12 800	6 500
44,5	99	19	R _p 1/8	37,5	26,5	3,5	45,9	70	60	14 000	7 800
48,5	116,5	17	R _p 1/8	44	26	3	47,1	83	80	19 500	11 300
51,3	130	17	R _p 1/8	51	26,5	4	49,3	94	90	25 500	15 300
56,5	143,5	20	R _p 1/8	58	30,5	4	54,9	105	100	32 500	19 800
56,5	148,5	20	R _p 1/8	63	31	4	54,9	111	105	32 500	20 400
62,8	157	24	R _p 1/8	69	35	4	62,1	116	105	35 000	23 200
77,9	202	30	R _p 1/8	84	42	4	76,8	138	130	52 000	36 000



Soportes-brida de tres agujeros

soportes de fundición gris

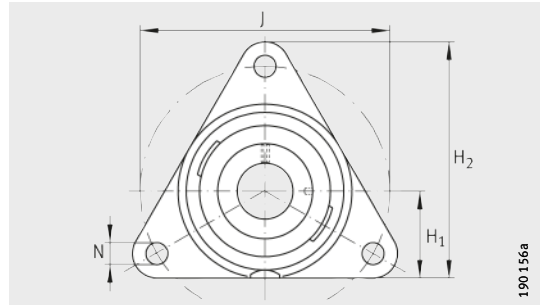

PCFTR

Tabla de medidas · Medidas en mm

Referencias			Peso m ≈kg	Dimensiones			
Unidad	Soporte	Rodamiento insertable		d	H ₂	H ₁	A ₁
PCFTR12	GG.CFTR03	GRAE12-NPP-B	0,4	12	81	31	11
PCFTR15	GG.CFTR03	GRAE15-NPP-B	0,4	15	81	31	11
PCFTR17	GG.CFTR03	GRAE17-NPP-B	0,4	17	81	31	11
PCFTR20	GG.CFTR04	GRAE20-NPP-B	0,56	20	92	35	11
PCFTR25	GG.CFTR05	GRAE25-NPP-B	0,71	25	97	36	12
PCFTR30	GG.CFTR06	GRAE30-NPP-B	0,99	30	117	44	12
PCFTR35	GG.CFTR07	GRAE35-NPP-B	1,34	35	128	48	14
PCFTR40	GG.CFTR08	GRAE40-NPP-B	1,83	40	137	51	16
PCFTR45	GG.CFTR09	GRAE45-NPP-B	2	45	150	55	16
PCFTR50	GG.CFTR10	GRAE50-NPP-B	2,15	50	150	55	16

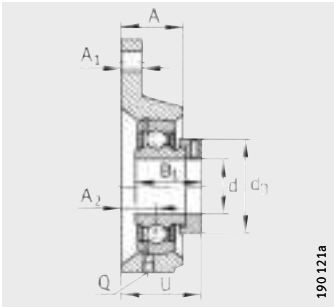

PCFTR

								Capacidades de carga	
N	B ₁	J	A ₂	Q	d ₃ max.	A	U	din. C _r N	est. C _{0r} N
11,5	28,6	76,1	10	M6	28	20	32,1	9 800	4 750
11,5	28,6	76,1	10	M6	28	20	32,1	9 800	4 750
11,5	28,6	76,1	10	M6	28	20	32,1	9 800	4 750
11,5	31	89,5	10,5	R _p 1/8	33	20	34	12 800	6 600
11,5	31	96	12,5	R _p 1/8	37,5	22	36	14 000	7 800
11,5	35,8	116	13,3	R _p 1/8	44	24	40	19 500	11 300
14	39	129,7	15,6	R _p 1/8	51	27	45,1	25 500	15 300
14	43,8	140	18,3	R _p 1/8	58	30	51	32 500	19 800
14	43,8	160	19,2	R _p 1/8	63	33	51,9	32 500	20 400
14	43,8	160	19,2	R _p 1/8	69	33	51,9	35 000	23 200



Soportes-brida de cuatro agujeros

soportes de fundición gris

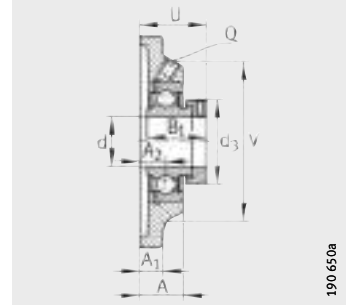
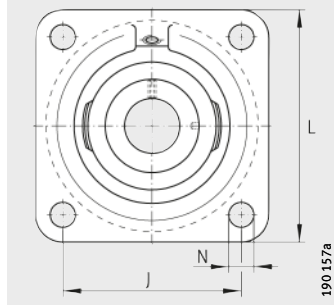

PCF, PCJ (-FA125),
RCJ (-FA125, -FA164), TCJ, PCJY,
RCJY, RCJY..JIS

PCF

Tabla de medidas · Medidas en mm

Referencias			Peso m ≈kg	Dimensiones			
Unidad	Soporte	Rodamiento insertable		d	L	A ₁	N
PCJ12	GG.CJ03	GRAE12-NPP-B	0,52	12	76	9,5	11,5
PCJY12	GG.CJ03	GAY12-NPP-B	0,5	12	76	9,5	11,5
RCJY12	GG.CJ03	GYE12-KRR-B	0,51	12	76	9,5	11,5
PCJ15	GG.CJ03	GRAE15-NPP-B	0,52	15	76	9,5	11,5
PCJY15	GG.CJ03	GAY15-NPP-B	0,49	15	76	9,5	11,5
RCJY15	GG.CJ03	GYE15-KRR-B	0,51	15	76	9,5	11,5
RCJY16	GG.CJ03	GYE16-KRR-B	0,51	16	76	9,5	11,5
PCJ17	GG.CJ03	GRAE17-NPP-B	0,52	17	76	9,5	11,5
RCJ17	GG.CJ03	GE17-KRR-B	0,56	17	76	9,5	11,5
PCJY17	GG.CJ03	GAY17-NPP-B	0,48	17	76	9,5	11,5
RCJY17	GG.CJ03	GYE17-KRR-B	0,51	17	76	9,5	11,5
PCF20	GG.CF04	GRAE20-NPP-B	0,55	20	86	10	11,5
PCJ20-N	GG.CJ04-N	GRAE20-NPP-B	0,6	20	86	10	11,5
PCJ20-N-FA125	GG.CJ04-N-FA125.1	GRAE20-NPP-B-FA125.5	0,6	20	86	10	11,5
RCJ20-N	GG.CJ04-N	GE20-KRR-B	0,65	20	86	10	11,5
RCJ20-N-FA125	GG.CJ04-N-FA125.1	GE20-KRR-B-FA125.5	0,65	20	86	10	11,5
TCJ20-N	GG.CJ04-N	GE20-KTT-B	0,65	20	86	10	11,5
PCJY20-N	GG.CJ04-N	GAY20-NPP-B	0,56	20	86	10	11,5
RCJY20-N	GG.CJ04-N	GYE20-KRR-B	0,62	20	86	10	11,5
RCJY20-JIS	GG.F204	GYE20-KRR-B-FA107	0,6	20	86	12	12
PCF25	GG.CF05	GRAE25-NPP-B	0,71	25	95	11	11,5
PCJ25-N	GG.CJ05-N	GRAE25-NPP-B	0,76	25	95	11	11,5
PCJ25-N-FA125	GG.CJ05-N-FA125.1	GRAE25-NPP-B-FA125.5	0,76	25	95	11	11,5
RCJ25-N	GG.CJ05-N	GE25-KRR-B	0,82	25	95	11	11,5
RCJ25-N-FA125	GG.CJ05-N-FA125.1	GE25-KRR-B-FA125.5	0,82	25	95	11	11,5
RCJ25-FA164 ¹⁾	GG.CJ05-N	GE25-KRR-B-FA164	0,82	25	95	11	11,5
TCJ25-N	GG.CJ05-N	GE25-KTT-B	0,81	25	95	11	11,5
PCJY25-N	GG.CJ05-N	GAY25-NPP-B	0,72	25	95	11	11,5
RCJY25-N	GG.CJ05-N	GYE25-KRR-B	0,77	25	95	11	11,5
RCJY25-JIS	GG.F205	GYE25-KRR-B-FA107	0,76	25	95	14	12

1) Con engrasador DIN 71412-AR 1/8.

2) Pedir por separado.

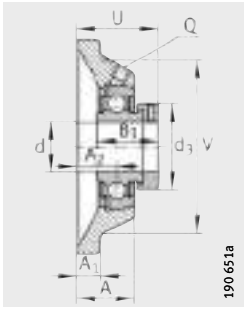

PCJ (-FA125)

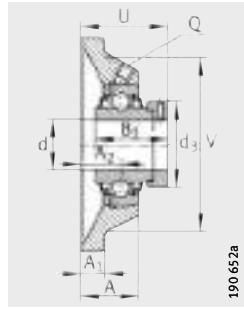

RCJ (-FA125, -FA164),
TCJ

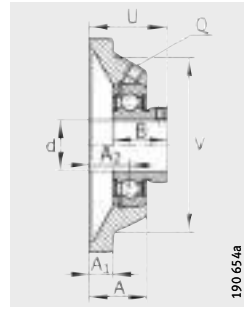

PCJY

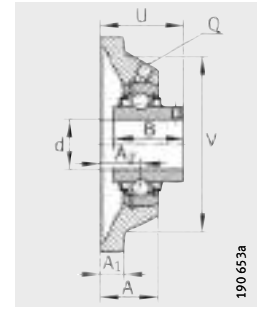

RCJY (-JIS)

B	B ₁	J	A ₂	Q	d ₃ max.	A	U	V	Capacidades de carga		Tapa de pro- tección ²⁾
									din. C _r N	est. C _{0r} N	
-	28,6	54	17	M6	28	27	39,1	58	9 800	4 750	-
22	-	54	17	M6	-	27	33	58	9 800	4 750	-
27,4	-	54	17	M6	-	27	32,9	58	9 800	4 750	-
-	28,6	54	17	M6	28	27	39,1	58	9 800	4 750	-
22	-	54	17	M6	-	27	33	58	9 800	4 750	-
27,4	-	54	17	M6	-	27	32,9	58	9 800	4 750	-
27,4	-	54	17	M6	-	27	32,9	58	9 800	4 750	-
-	28,6	54	17	M6	28	27	39,1	58	9 800	4 750	-
-	37,4	54	17	M6	28	27	40,4	58	9 800	4 750	-
22	-	54	17	M6	-	27	33	58	9 800	4 750	-
27,4	-	54	17	M6	-	27	32,9	58	9 800	4 750	-
-	31	63,5	10,5	R _p 1/8	33	20	34	68	12 800	6 600	-
-	31	63,5	19	R _p 1/8	33	29	42,5	68	12 800	6 600	KASK04
-	31	63,5	19	R _p 1/8	33	29	42,5	68	12 800	6 600	KASK04
-	43,7	63,5	19	R _p 1/8	33	29	45,6	68	12 800	6 600	KASK04
-	43,7	63,5	19	R _p 1/8	33	29	45,6	68	12 800	6 600	KASK04
-	43,7	63,5	19	R _p 1/8	33	29	45,6	68	12 800	6 600	KASK04
25	-	63,5	19	R _p 1/8	-	29	37	68	12 800	6 600	KASK04
31	-	63,5	19	R _p 1/8	-	29	37,3	68	12 800	6 600	KASK04
31	-	64	15	M6	-	25,5	33,3	-	12 800	6 600	-
-	31	70	12,5	R _p 1/8	37,5	22	36	74	14 000	7 800	-
-	31	70	19	R _p 1/8	37,5	29	42,5	74	14 000	7 800	KASK05
-	31	70	19	R _p 1/8	37,5	29	42,5	74	14 000	7 800	KASK05
-	44,5	70	19	R _p 1/8	37,5	29	46	74	14 000	7 800	KASK05
-	44,5	70	19	R _p 1/8	37,5	29	46	74	14 000	7 800	KASK05
-	44,5	70	19	R _p 1/8	37,5	29	46	74	14 000	7 800	-
-	44,5	70	19	R _p 1/8	37,5	29	46	74	14 000	7 800	KASK05
27	-	70	19	R _p 1/8	-	29	38,5	74	14 000	7 800	KASK05
34,1	-	70	19	R _p 1/8	-	29	38,8	74	14 000	7 800	KASK05
34,1	-	70	16	M6	-	27	35,8	-	14 000	7 800	-



Soportes-brida de cuatro agujeros

soportes de fundición gris

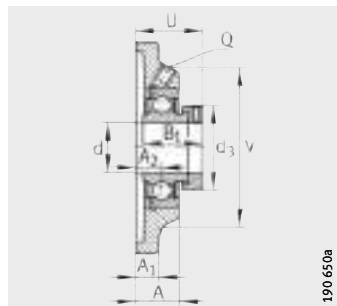
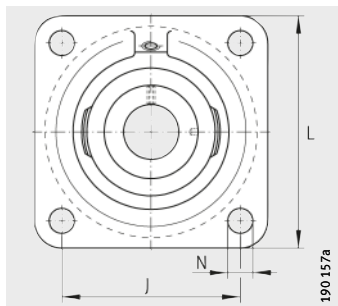

PCF, PCJ (-FA125),
RCJ (-FA125, -FA164), RCJO,
TCJ, PCJY, RCJY, RCJY (-JIS), RCJL

PCF

Tabla de medidas (continuación) · Medidas en mm

Referencias			Peso m ≈kg	Dimensiones			
Unidad	Soporte	Rodamiento insertable		d	L	A ₁	N
PCF30	GG.CF06	GRAE30-NPP-B	1,01	30	108	12	11,5
PCJ30-N	GG.CJ06-N	GRAE30-NPP-B	1,11	30	108	12	11,5
PCJ30-N-FA125	GG.CJ06-N-FA125.1	GRAE30-NPP-B-FA125.5	1,11	30	108	12	11,5
RCJ30-N	GG.CJ06-N	GE30-KRR-B	1,16	30	108	12	11,5
RCJ30-N-FA125	GG.CJ06-N-FA125.1	GE30-KRR-B-FA125.5	1,17	30	108	12	11,5
TCJ30-N	GG.CJ06-N	GE30-KTT-B	1,17	30	108	12	11,5
RCJL30-N	GG.CJ06-N	GLE30-KRR-B	1,08	30	108	12	11,5
RCJO30	GG.CJO06	GNE30-KRR-B	1,75	30	125	15	14,5
PCJY30-N	GG.CJ06-N	GAY30-NPP-B	1,03	30	108	12	11,5
RCJY30-N	GG.CJ06-N	GYE30-KRR-B	1,1	30	108	12	11,5
RCJY30-JIS	GG.F206	GYE30-KRR-B-FA107	1,17	30	108	14	12
PCF35	GG.CF07	GRAE35-NPP-B	1,31	35	118	12,5	14
PCJ35-N	GG.CJ07-N	GRAE35-NPP-B	1,46	35	118	12,5	14
PCJ35-N-FA125	GG.CJ07-N-FA125.1	GRAE35-NPP-B-FA125.5	1,46	35	118	12,5	14
RCJ35-N	GG.CJ07-N	GE35-KRR-B	1,47	35	118	12,5	14
RCJ35-N-FA125	GG.CJ07-N-FA125.1	GE35-KRR-B-FA125.5	1,47	35	118	12,5	14
RCJ35-FA164 ¹⁾	GG.CJ07-N	GE35-KRR-B-FA164	1,47	35	118	12,5	14
TCJ35-N	GG.CJ07-N	GE35-KTT-B	1,54	35	118	12,5	14
RCJL35-N	GG.CJ07-N	GLE35-KRR-B	1,41	35	118	12,5	14
RCJO35	GG.CJO07	GNE35-KRR-B	2,55	35	135	16	19
PCJY35-N	GG.CJ07-N	GAY35-NPP-B	1,38	35	118	12,5	14
RCJY35-N	GG.CJ07-N	GYE35-KRR-B	1,44	35	118	12,5	14
RCJY35-JIS	GG.F207	GYE35-KRR-B-FA107	1,47	35	117	16	14
PCF40	GG.CF08	GRAE40-NPP-B	1,72	40	130	13	14
PCJ40-N	GG.CJ08-N	GRAE40-NPP-B	1,89	40	130	13	14
PCJ40-N-FA125	GG.CJ08-N-FA125.1	GRAE40-NPP-B-FA125.5	1,9	40	130	13	14
RCJ40-N	GG.CJ08-N	GE40-KRR-B	2,02	40	130	13	14
RCJ40-N-FA125	GG.CJ08-N-FA125.1	GE40-KRR-B-FA125.5	2,02	40	130	13	14
RCJ40-FA164 ¹⁾	GG.CJ08-N	GE40-KRR-B-FA164	2,02	40	130	13	14
TCJ40-N	GG.CJ08-N	GE40-KTT-B	2,02	40	130	13	14
RCJL40-N	GG.CJ08-N	GLE40-KRR-B	1,84	40	130	13	14
RCJO40	GG.CJO08	GNE40-KRR-B	3,1	40	150	17	19
PCJY40-N	GG.CJ08-N	GAY40-NPP-B	1,81	40	130	13	14
RCJY40-N	GG.CJ08-N	GYE40-KRR-B	1,93	40	130	13	14
RCJY40-JIS	GG.F208	GYE40-KRR-B-FA107	1,91	40	130	16	16

¹⁾ Con engrasador DIN 71 412-AR 1/8.

²⁾ Pedir por separado.

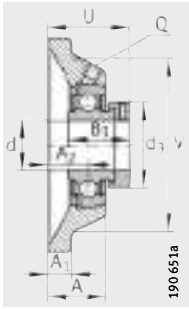

PCJ (-N-FA125)

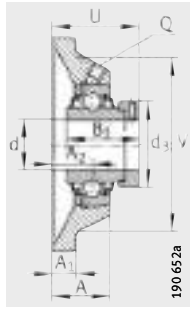

RCJ (-N-FA125,
-FA164), RCJO, TCJ

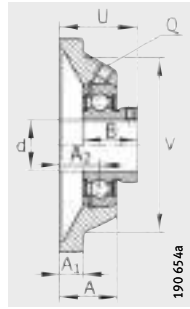

PCJY

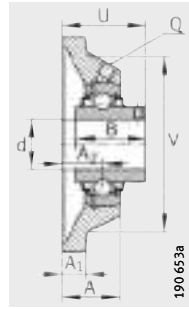

RCJY (-JIS)

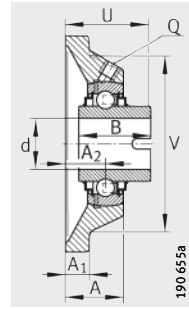

RCJL

B	B ₁	J	A ₂	Q	d ₃ max.	A	U	V	Capacidades de carga		Tapa de protección ²⁾
									din. C _r N	est. C _{or} N	
-	35,8	82,5	13,3	R _p 1/8	44	22,3	40	85	19 500	11 300	-
-	35,8	82,5	20	R _p 1/8	44	29	46,8	85	19 500	11 300	KASK06
-	35,8	82,5	20	R _p 1/8	44	29	46,8	85	19 500	11 300	KASK06
-	48,5	82,5	20	R _p 1/8	44	29	50,2	85	19 500	11 300	KASK06
-	48,5	82,5	20	R _p 1/8	44	29	50,2	85	19 500	11 300	KASK06
-	48,5	82,5	20	R _p 1/8	44	29	50,2	85	19 500	11 300	KASK06
36,5	-	82,5	20	R _p 1/8	-	29	42	85	19 500	11 300	KASK06
-	50	95	20,6	R _p 1/8	51	30,6	53,1	98	29 500	16 700	-
30	-	82,5	20	R _p 1/8	-	29	41	85	19 500	11 300	KASK06
38,1	-	82,5	20	R _p 1/8	-	29	42,2	85	19 500	11 300	KASK06
38,1	-	83	18	M6	-	31	40,2	-	19 500	11 300	-
-	39	92	15,5	R _p 1/8	51	25	45	100	25 500	15 300	-
-	39	92	21	R _p 1/8	51	30,5	50,5	100	25 500	15 300	KASK07
-	39	92	21	R _p 1/8	51	30,5	50,5	100	25 500	15 300	KASK07
-	51,3	92	21	R _p 1/8	51	30,5	53,5	100	25 500	15 300	KASK07
-	51,3	92	21	R _p 1/8	51	30,5	53,5	100	25 500	15 300	KASK07
-	51,3	92	21	R _p 1/8	51	30,5	53,5	100	25 500	15 300	-
-	51,3	92	21	R _p 1/8	51	30,5	53,5	100	25 500	15 300	KASK07
37,7	-	92	21	R _p 1/8	-	30,5	43	100	25 500	15 300	KASK07
-	51,6	100	20	R _p 1/8	55	31	53,4	104	36 500	20 900	-
34,95	-	92	21	R _p 1/8	-	30,5	46,45	100	25 500	15 300	KASK07
42,9	-	92	21	R _p 1/8	-	30,5	46,4	100	25 500	15 300	KASK07
42,9	-	92	19	M6	-	34	44,4	-	25 500	15 300	-
-	43,8	101,5	18,3	R _p 1/8	58	28,8	51	110	32 500	19 800	-
-	43,8	101,5	24	R _p 1/8	58	34,5	56,8	110	32 500	19 800	KASK08
-	43,8	101,5	24	R _p 1/8	58	34,5	56,8	110	32 500	19 800	KASK08
-	56,5	101,5	24	R _p 1/8	58	34,5	59,1	110	32 500	19 800	KASK08
-	56,5	101,5	24	R _p 1/8	58	34,5	59,1	110	32 500	19 800	KASK08
-	56,5	101,5	24	R _p 1/8	58	34,5	59,1	110	32 500	19 800	-
-	56,5	101,5	24	R _p 1/8	58	34,5	59,1	110	32 500	19 800	KASK08
42,9	-	101,5	24	R _p 1/8	-	34,5	51	110	32 500	19 800	KASK08
-	54,6	112	23	R _p 1/8	63	34,5	59,6	121	44 500	26 000	-
39,45	-	101,5	24	R _p 1/8	-	34,5	52,95	110	32 500	19 800	KASK08
49,2	-	101,5	24	R _p 1/8	-	34,5	54,2	110	32 500	19 800	KASK08
49,2	-	102	21	M6	-	36	51,2	-	32 500	19 800	-



Soportes-brida de cuatro agujeros

soportes de fundición gris

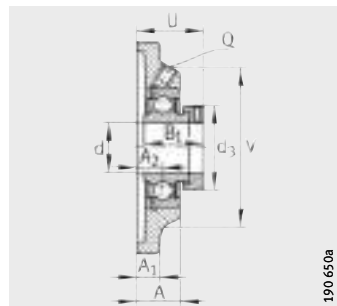
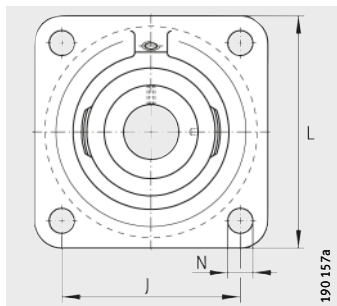

PCF, PCJ (-N-FA125, -FA125),
RCJ (-N-FA125, -FA125, -FA164),
RCJO, TCJ, PCJY, RCJY (-JIS), RCJL

PCF

Tabla de medidas (continuación) · Medidas en mm

Referencias			Peso m ≈kg	Dimensiones			
Unidad	Soporte	Rodamiento insertable		d	L	A ₁	N
PCF45	GG.CF09	GRAE45-NPP-B	1,99	45	137	13	14
PCJ45	GG.CJ09	GRAE45-NPP-B	2,22	45	137	13	14
PCJ45-FA125	GG.CJ09-FA125.1	GRAE45-NPP-B-FA125.5	2,22	45	137	13	14
RCJ45	GG.CJ09	GE45-KRR-B	2,26	45	137	13	14
RCJ45-FA125	GG.CJ09-FA125.1	GE45-KRR-B-FA125.5	2,26	45	137	13	14
TCJ45	GG.CJ09	GE45-KTT-B	2,37	45	137	13	14
PCJY45	GG.CJ09	GAY45-NPP-B	2	45	137	13	14
RCJY45	GG.CJ09	GYE45-KRR-B	2,15	45	137	13	14
RCJY45-JIS	GG.F209	GYE45-KRR-B-FA107	2,28	45	137	18	16
PCF50	GG.CF10	GRAE50-NPP-B	2,2	50	143	13	14
PCJ50-N	GG.CJ10-N	GRAE50-NPP-B	2,3	50	143	13	18
PCJ50-N-FA125	GG.CJ10-N-FA125.1	GRAE50-NPP-B-FA125.5	2,3	50	143	13	18
RCJ50-N	GG.CJ10-N	GE50-KRR-B	2,53	50	143	13	18
RCJ50-N-FA125	GG.CJ10-N-FA125.1	GE50-KRR-B-FA125.5	2,53	50	143	13	18
RCJ50-FA164 ¹⁾	GG.CJ10-N	GE50-KRR-B-FA164	2,53	50	143	13	18
TCJ50-N	GG.CJ10-N	GE50-KTT-B	2,53	50	143	13	18
RCJL50-N	GG.CJ10-N	GLE50-KRR-B	2,29	50	143	13	18
RCJO50	GG.CJO10	GNE50-KRR-B	4,9	50	175	19	23
PCJY50-N	GG.CJ10-N	GAY50-NPP-B	2,2	50	143	13	18
RCJY50-N	GG.CJ10-N	GYE50-KRR-B	2,33	50	143	13	18
RCJY50-JIS	GG.F210	GYE50-KRR-B-FA107	2,54	50	143	18	16
PCJ55	GG.CJ11	GRAE55-NPP-B	2,91	55	162	15	18
RCJ55	GG.CJ11	GE55-KRR-B	3,52	55	162	15	18
TCJ55	GG.CJ11	GE55-KTT-B	3,57	55	162	15	18
RCJY55	GG.CJ11	GYE55-KRR-B	3,41	55	162	15	18
RCJY55-JIS	GG.F211	GYE55-KRR-B-FA107	3,3	55	162	20	19
PCJ60-N	GG.CJ12-N	GRAE60-NPP-B	4,1	60	175	16	18
RCJ60-N	GG.CJ12-N	GE60-KRR-B	4,21	60	175	16	18
RCJ60-FA164 ¹⁾	GG.CJ12-N	GE60-KRR-B-FA164	4,26	60	175	16	18
TCJ60-N	GG.CJ12-N	GE60-KTT-B	4,21	60	175	16	18
RCJL60-N	GG.CJ12-N	GLE60-KRR-B	4,22	60	175	16	18
RCJO60	GG.CJO12	GNE60-KRR-B	6,8	60	195	22	23
PCJY60-N	GG.CJ12-N	GAY60-NPP-B	3,59	60	175	16	18
RCJY60-N	GG.CJ12-N	GYE60-KRR-B	4,22	60	175	16	18
RCJY60-JIS	GG.F212	GYE60-KRR-B-FA107	4,22	60	175	20	19

¹⁾ Con engrasador DIN 71 412-AR 1/8.

²⁾ Pedir por separado.

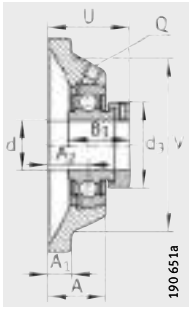

PCJ (-N-FA125,
-FA125)

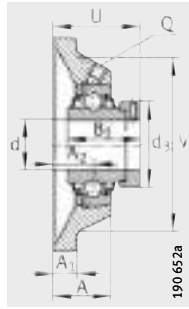

RCJ (-N-FA125,
-FA125, -FA164),
RCJO, TCJ

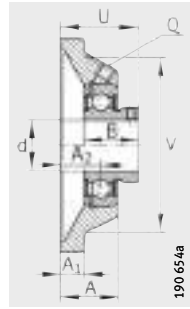

PCJY

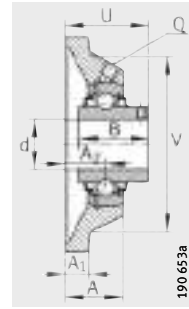

RCJY (-JIS)

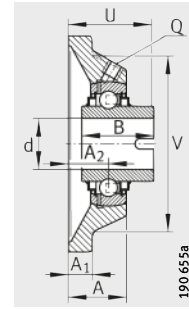

RCJL

B	B ₁	J	A ₂	Q	d ₃ max.	A	U	V	Capacidades de carga		Tapa de pro- tección ²⁾
									din. C _r N	est. C _{or} N	
-	43,8	105	19,2	R _p 1/8	63	30,2	51,9	116	32 500	20 400	-
-	43,8	105	24	R _p 1/8	63	35	56,7	116	32 500	20 400	-
-	43,8	105	24	R _p 1/8	63	35	56,7	116	32 500	20 400	-
-	56,5	105	24	R _p 1/8	63	35	59,1	116	32 500	20 400	-
-	56,5	105	24	R _p 1/8	63	35	59,1	116	32 500	20 400	-
-	56,5	105	24	R _p 1/8	63	35	59,1	116	32 500	20 400	-
41,5	-	105	24	R _p 1/8	-	35	54,5	116	32 500	20 400	-
49,2	-	105	24	R _p 1/8	-	35	54,2	116	32 500	20 400	-
49,2	-	105	22	M6	-	38	52,2	-	32 500	20 400	-
-	43,8	111	19,2	R _p 1/8	69	30,2	51,4	125	35 000	23 200	-
-	43,8	111	28	R _p 1/8	69	39	60,8	125	35 000	23 200	KASK10
-	43,8	111	28	R _p 1/8	69	39	60,8	125	35 000	23 200	KASK10
-	62,8	111	28	R _p 1/8	69	39	66,1	125	35 000	23 200	KASK10
-	62,8	111	28	R _p 1/8	69	39	66,1	125	35 000	23 200	KASK10
-	62,8	111	28	R _p 1/8	69	39	66,1	125	35 000	23 200	-
-	62,8	111	28	R _p 1/8	69	39	66,1	125	35 000	23 200	KASK10
49,2	-	111	28	R _p 1/8	-	39	58,2	125	35 000	23 200	KASK10
-	66,8	132	28	R _p 1/8	75,8	42,5	70,1	144	62 000	38 000	-
43	-	111	28	R _p 1/8	-	39	60	125	35 000	23 200	KASK10
51,6	-	111	28	R _p 1/8	-	39	60,6	125	35 000	23 200	KASK10
51,6	-	111	22	M6	-	40	54,6	-	35 000	23 200	-
-	48,4	130	31	R _p 1/8	76	43,5	67,4	140	43 500	29 000	-
-	71,4	130	31	R _p 1/8	76	43,5	74,6	140	43 500	29 000	-
-	71,4	130	31	R _p 1/8	76	43,5	74,6	140	43 500	29 000	-
55,6	-	130	31	R _p 1/8	-	43,5	64,4	140	43 500	29 000	-
55,6	-	130	25	M6	-	43	58,4	-	43 500	29 000	-
-	53,1	143	34	R _p 1/8	84	46	73,6	150	52 000	36 000	KASK12
-	77,9	143	34	R _p 1/8	84	46	80,9	150	52 000	36 000	KASK12
-	77,9	143	34	R _p 1/8	84	46	80,9	150	52 000	36 000	-
-	77,9	143	34	R _p 1/8	84	46	80,9	150	52 000	36 000	KASK12
61,9	-	143	34	R _p 1/8	-	46	71,3	150	52 000	36 000	KASK12
-	68,4	150	33	R _p 1/8	89	49,5	78,4	170	82 000	52 000	-
47	-	143	34	R _p 1/8	-	46	68	150	52 000	36 000	KASK12
65,1	-	143	34	R _p 1/8	-	46	73,7	150	52 000	36 000	KASK12
65,1	-	143	29	M6	-	48	68,7	-	52 000	36 000	-

Soportes-brida de cuatro agujeros

soportes de fundición gris

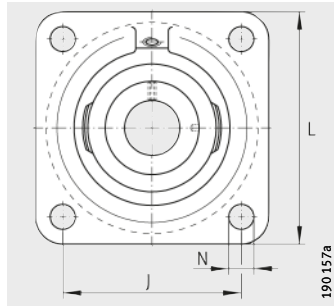

RCJ (-FA164), RCJO, TCJ, RCJL, RCJY

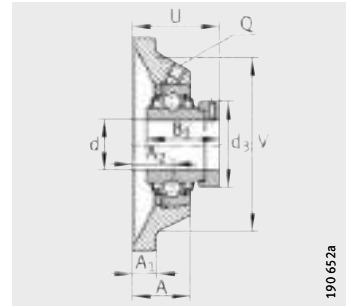

RCJ (-FA164), RCJO, TCJ

Tabla de medidas (continuación) · Medidas en mm

Referencias			Peso m ≈kg	Dimensiones			
Unidad	Soporte	Rodamiento insertable		d	L	A ₁	N
RCJ65-214 ²⁾	GG.CJ14	GE65-214-KRR-B	6,11	65	188	18	18
RCJ65-214-FA164 ¹⁾²⁾	GG.CJ14	GE65-214-KRR-B-FA164	6,11	65	188	18	18
TCJ65-214 ²⁾	GG.CJ14	GE65-214-KTT-B	6,11	65	188	18	18
RCJY65-214 ²⁾	GG.CJ14	GYE65-214-KRR-B	5,65	65	188	18	18
RCJ70	GG.CJ14	GE70-KRR-B	5,85	70	188	18	18
TCJ70	GG.CJ14	GE70-KTT-B	5,85	70	188	18	18
RCJL70	GG.CJ14	GLE70-KRR-B	5,65	70	188	18	18
RCJO70	GG.CJO14	GNE70-KRR-B	10	70	226	25	25
RCJY70	GG.CJ14	GYE70-KRR-B	5,35	70	188	18	18
RCJ75	GG.CJ15	GE75-KRR-B	6,5	75	197	20	23
TCJ75	GG.CJ15	GE75-KTT-B	6,5	75	197	20	23
RCJY75	GG.CJ15	GYE75-KRR-B	6,04	75	197	20	23
RCJ80	GG.CJ16	GE80-KRR-B	6,85	80	197	20	23
TCJ80	GG.CJ16	GE80-KTT-B	6,85	80	197	20	23
RCJO80	GG.CJO16	GNE80-KRR-B	17,15	80	250	25	28
RCJY80	GG.CJ16	GYE80-KRR-B	6,82	80	197	20	23
RCJ90	GG.CJ18	GE90-KRR-B	9	90	235	22	23
RCJO90	GG.CJO18	GNE90-KRR-B	21,6	90	280	28,5	28
RCJY90	GG.CJ18	GYE90-KRR-B	9,48	90	235	22	23
RCJ100	GG.CJ20	GE100-KRR-B	12,25	100	265	25	27
RCJO100	GG.CJO20	GNE100-KRR-B	33,6	100	310	32	32
RCJ120	GG.CJ24	GE120-KRR-B	18	120	305	28	30

1) Con engrasador DIN 71412-AR 1/8.

2) Discrepancia con el agujero del 6214.

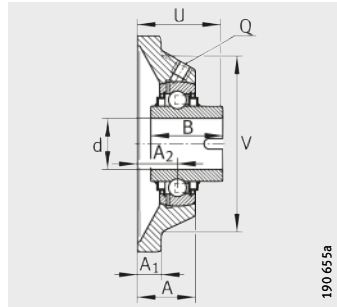
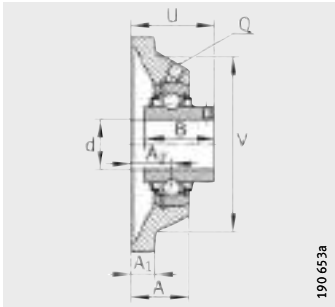

RCJY

RCJL

									Capacidades de carga	
B	B ₁	J	A ₂	Q	d ₃ max.	A	U	V	din. C _r N	est. C _{or} N
-	66	150	38	R _p 1/8	96	52	82,6	165	62 000	44 000
-	66	150	38	R _p 1/8	96	52	82,6	165	62 000	44 000
-	66	150	38	R _p 1/8	96	52	82,6	165	62 000	44 000
74,6	-	150	38	R _p 1/8	-	52	82,4	165	62 000	44 000
-	66	150	38	R _p 1/8	96	52	82,6	165	62 000	44 000
-	66	150	38	R _p 1/8	96	52	82,6	165	62 000	44 000
68,2	-	150	38	R _p 1/8	-	52	79,2	165	62 000	44 000
-	75,4	178	36	R _p 1/8	102	54,5	85,4	196	104 000	68 000
74,6	-	150	38	R _p 1/8	-	52	82,4	165	62 000	44 000
-	67	153	41,3	R _p 1/8	100	55,8	86,9	170	62 000	44 500
-	67	153	41,3	R _p 1/8	100	55,8	86,9	170	62 000	44 500
77,8	-	153	41,3	R _p 1/8	-	55,8	85,8	170	62 000	44 500
-	70,7	153	41,3	R _p 1/8	108	55,8	88,9	180	72 000	54 000
-	70,7	153	41,3	R _p 1/8	108	55,8	88,9	180	72 000	54 000
-	93,6	196	50	R _p 1/8	118	80	109,7	210	123 000	87 000
82,6	-	153	41,3	R _p 1/8	-	55,8	90,6	180	72 000	54 000
-	69,5	187	23,8	R _p 1/8	118	39,8	70,3	200	96 000	72 000
-	101	216	48,5	R _p 1/8	132	85	114	230	143 000	107 000
96	-	187	23,8	R _p 1/8	-	39,8	80,1	200	96 000	72 000
-	75	210	28	R _p 1/8	132	46	77,5	230	122 000	93 000
-	109,5	242	55	R _p 1/8	145	97	125	268	174 000	140 000
-	81	240	31	R _p 1/8	152	51	83	270	155 000	131 000



Soportes-brida de cuatro agujeros con resalte de centraje

soportes de fundición gris

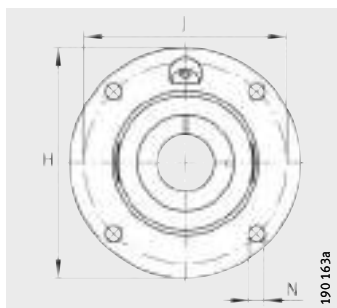

PME, RME, RME0, TME, PMEY,
RMEY

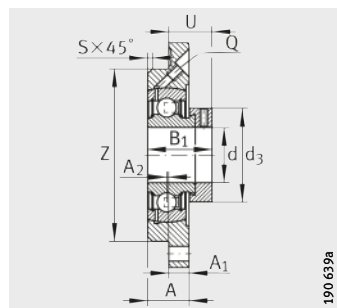

PME

Tabla de medidas · Medidas en mm

Referencias			Peso m ≈kg	Dimensiones			
Unidad	Soporte	Rodamiento insertable		d	H	A ₁	N
PME20-N	GG.ME04-N	GRAE20-NPP-B	0,53	20	100	8	9
RME20-N	GG.ME04-N	GE20-KRR-B	0,57	20	100	8	9
TME20-N	GG.ME04-N	GE20-KTT-B	0,56	20	100	8	9
PMEY20-N	GG.ME04-N	GAY20-NPP-B	0,5	20	100	8	9
RMEY20-N	GG.ME04-N	GYE20-KRR-B	0,54	20	100	8	9
PME25-N	GG.ME05-N	GRAE25-NPP-B	0,73	25	115	9	9
RME25-N	GG.ME05-N	GE25-KRR-B	0,8	25	115	9	9
TME25-N	GG.ME05-N	GE25-KTT-B	0,8	25	115	9	9
PMEY25-N	GG.ME05-N	GAY25-NPP-B	0,7	25	115	9	9
RMEY25-N	GG.ME05-N	GYE25-KRR-B	0,75	25	115	9	9
PME30-N	GG.ME06-N	GRAE30-NPP-B	0,97	30	125	9,5	11,5
RME30-N	GG.ME06-N	GE30-KRR-B	1,04	30	125	9,5	11,5
TME30-N	GG.ME06-N	GE30-KTT-B	1,05	30	125	9,5	11,5
PMEY30-N	GG.ME06-N	GAY30-NPP-B	0,9	30	125	9,5	11,5
RMEY30-N	GG.ME06-N	GYE30-KRR-B	0,99	30	125	9,5	11,5
PME35-N	GG.ME07-N	GRAE35-NPP-B	1,22	35	135	10	11,5
RME35-N	GG.ME07-N	GE35-KRR-B	1,34	35	135	10	11,5
TME35-N	GG.ME07-N	GE35-KTT-B	1,35	35	135	10	11,5
RME035	GG.ME007	GNE35-KRR-B	2,4	35	174	16	19
PMEY35-N	GG.ME07-N	GAY35-NPP-B	1,15	35	135	10	11,5
RMEY35-N	GG.ME07-N	GYE35-KRR-B	1,28	35	135	10	11,5
PME40-N	GG.ME08-N	GRAE40-NPP-B	1,62	40	145	11,5	11,5
RME40-N	GG.ME08-N	GE40-KRR-B	1,74	40	145	11,5	11,5
TME40-N	GG.ME08-N	GE40-KTT-B	1,77	40	145	11,5	11,5
RME040	GG.ME008	GNE40-KRR-B	3,4	40	194	17	19
PMEY40-N	GG.ME08-N	GAY40-NPP-B	1,51	40	145	11,5	11,5
RMEY40-N	GG.ME08-N	GYE40-KRR-B	1,65	40	145	11,5	11,5
PME45	GG.ME09	GRAE45-NPP-B	1,93	45	155	12	14
RME45	GG.ME09	GE45-KRR-B	2,05	45	155	12	14
TME45	GG.ME09	GE45-KTT-B	2,1	45	155	12	14
PMEY45	GG.ME09	GAY45-NPP-B	1,77	45	155	12	14
RMEY45	GG.ME09	GYE45-KRR-B	1,94	45	155	12	14

¹⁾ Pedir por separado.

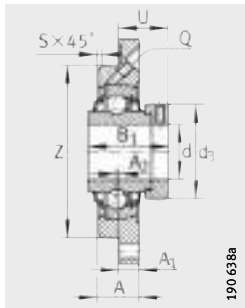

RME, RMEO

190 638a

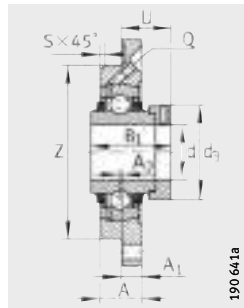

TME

190 641a

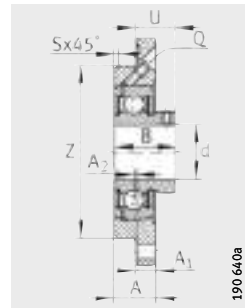

PMEY

190 640a

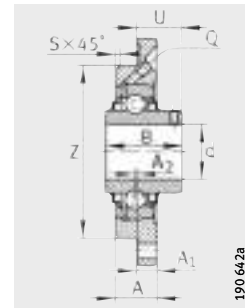

RMEY

190 642a

B	B ₁	J	A ₂	Q	d ₃ max.	S	A	U	Z h8	Capacidades de carga		Tapa de protección ¹⁾
										din. C _r N	est. C _{0r} N	
-	31	78	2	M6	33	2	17	21,5	62	12 800	6 600	KASK04
-	43,7	78	2	M6	33	2	17	24,6	62	12 800	6 600	KASK04
-	43,7	78	2	M6	33	2	17	24,6	62	12 800	6 600	KASK04
25	-	78	2	M6	-	2	17	16	62	12 800	6 600	KASK04
31	-	78	2	M6	-	2	17	16,3	62	12 800	6 600	KASK04
-	31	90	2,5	M6	37,5	2	19	21	70	14 000	7 800	KASK05
-	44,5	90	2,5	M6	37,5	2	19	24,4	70	14 000	7 800	KASK05
-	44,5	90	2,5	M6	37,5	2	19	24,4	70	14 000	7 800	KASK05
27	-	90	2,5	M6	-	2	19	17	70	14 000	7 800	KASK05
34,1	-	90	2,5	M6	-	2	19	17,3	70	14 000	7 800	KASK05
-	35,8	100	2	M6	44	2	20,5	24,7	80	19 500	11 300	KASK06
-	48,5	100	2	M6	44	2	20,5	28,1	80	19 500	11 300	KASK06
-	48,5	100	2	M6	44	2	20,5	28,1	80	19 500	11 300	KASK06
30	-	100	2	M6	-	2	20,5	19	80	19 500	11 300	KASK06
38,1	-	100	2	M6	-	2	20,5	20,2	80	19 500	11 300	KASK06
-	39	110	1	M6	51	2	20,5	28,5	90	25 500	15 300	KASK07
-	51,3	110	1	M6	51	2	20,5	31,3	90	25 500	15 300	KASK07
-	51,3	110	1	M6	51	2	20,5	31,3	90	25 500	15 300	KASK07
-	51,6	141	-2	M6	55	2	25	25,4	100	36 500	20 900	-
34,95	-	110	1	M6	-	2	20,5	24,45	90	25 500	15 300	KASK07
42,9	-	110	1	M6	-	2	20,5	24,4	90	25 500	15 300	KASK07
-	43,8	120	1	M6	58	2	23	31,7	100	32 500	19 800	KASK08
-	56,5	120	1	M6	58	2	23	33,9	100	32 500	19 800	KASK08
-	56,5	120	1	M6	58	2	23	33,9	100	32 500	19 800	KASK08
-	54,6	158	-2,5	M6	63	2	27	39,1	115	44 500	26 000	-
39,5	-	120	1	M6	-	2	23	28	100	32 500	19 800	KASK08
49,2	-	120	1	M6	-	2	23	29,2	100	32 500	19 800	KASK08
-	43,8	130	2	M6	63	2	25	30,7	105	32 500	20 400	-
-	56,5	130	2	M6	63	2	25	32,9	105	32 500	20 400	-
-	56,5	130	2	M6	63	2	25	32,9	105	32 500	20 400	-
41,5	-	130	2	M6	-	2	25	28,5	105	32 500	20 400	-
49,2	-	130	2	M6	-	2	25	28,2	105	32 500	20 400	-



Soportes-brida de cuatro agujeros con resalte de centraje

soportes de fundición gris

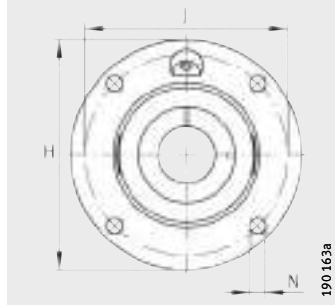

PME, RME, RME0, TME, PMEY, RMEY

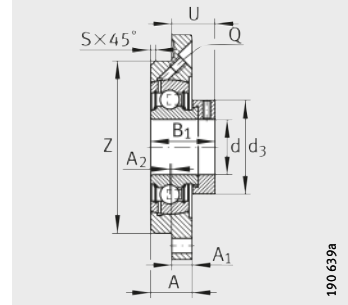

PME

Tabla de medidas (continuación) · Medidas en mm

Referencias			Peso m ≈ kg	Dimensiones			
Unidad	Soporte	Rodamiento insertable		d	H	A ₁	N
PME50-N	GG.ME10-N	GRAE50-NPP-B	2,13	50	165	13	14
RME50-N	GG.ME10-N	GE50-KRR-B	2,53	50	165	13	14
TME50-N	GG.ME10-N	GE50-KTT-B	2,59	50	165	13	14
RME050	GG.MEO10	GNE50-KRR-B	4,6	50	230	19	23
PMEY50-N	GG.ME10-N	GAY50-NPP-B	2,03	50	165	13	14
RMEY50-N	GG.ME10-N	GYE50-KRR-B	2,16	50	165	13	14
PME55	GG.ME11	GRAE55-NPP-B	2,76	55	185	15	18
RME55	GG.ME11	GE55-KRR-B	3,37	55	185	15	18
TME55	GG.ME11	GE55-KTT-B	3,38	55	185	15	18
RMEY55	GG.ME11	GYE55-KRR-B	3,05	55	185	15	18
PME60-N	GG.ME12-N	GRAE60-NPP-B	3,65	60	195	16	18
RME60-N	GG.ME12-N	GE60-KRR-B	4,04	60	195	16	18
TME60-N	GG.ME12-N	GE60-KTT-B	4,04	60	195	16	18
RME060	GG.MEO12	GNE60-KRR-B	6	60	256	22	23
PMEY60-N	GG.ME12-N	GAY60-NPP-B	3,41	60	195	16	18
RMEY60-N	GG.ME12-N	GYE60-KRR-B	3,71	60	195	16	18
RME65-214²⁾	GG.ME14	GE65-214-KRR-B	5,81	65	215	18	18
TME65-214²⁾	GG.ME14	GE65-214-KTT-B	5,81	65	215	18	18
RMEY65-214²⁾	GG.ME14	GYE65-214-KRR-B	5,35	65	215	18	18
RME70	GG.ME14	GE70-KRR-B	5,55	70	215	18	18
TME70	GG.ME14	GE70-KTT-B	5,03	70	215	18	18
RME070	GG.MEO14	GNE70-KRR-B	9	70	300	25	25
RMEY70	GG.ME14	GYE70-KRR-B	5,29	70	215	18	18
RME75	GG.ME15	GE75-KRR-B	5,65	75	220	18	18
TME75	GG.ME15	GE75-KTT-B	5,76	75	220	18	18
RMEY75	GG.ME15	GYE75-KRR-B	5,19	75	220	18	18
RME80	GG.ME16	GE80-KRR-B	5,75	80	220	18	18
TME80	GG.ME16	GE80-KTT-B	5,51	80	220	18	18
RME080	GG.MEO16	GNE80-KRR-B-FA107	12,7	80	275	22	22
RMEY80	GG.ME16	GYE80-KRR-B	5,43	80	220	18	18

1) Pedir por separado.

2) Discrepancia con el agujero del 6214.

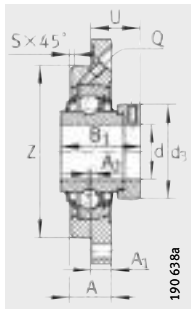

RME, RME0
(d ≦ 70 mm)

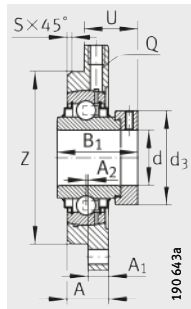

RME0
(d ≧ 80 mm)

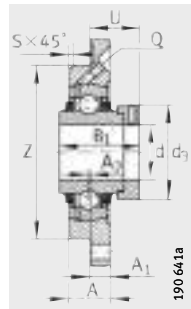

TME

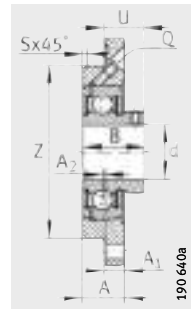

PMEY

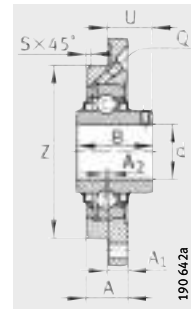

RMEY

B	B ₁	J	A ₂	Q	d ₃ max.	S	A	U	Z h8	Capacidades de carga		Tapa de protección ¹⁾
										din. C _r N	est. C _{0r} N	
-	43,8	135	1	M8X1	69	3	25	31,8	110	35 000	23 200	KASK10
-	62,8	135	1	M8X1	69	3	25	37,1	110	35 000	23 200	KASK10
-	62,8	135	1	M8X1	69	3	25	37,1	110	35 000	23 200	KASK10
-	66,8	187	-2,5	R _p 1/8	75,8	2	31	44,6	140	62 000	38 000	-
43	-	135	1	M8X1	-	3	25	31	110	35 000	23 200	KASK10
51,6	-	135	1	M8X1	-	3	25	31,6	110	35 000	23 200	KASK10
-	48,4	150	-	M6	76	3	27,5	36,4	125	43 500	29 000	-
-	71,4	150	-	M6	76	3	27,5	43,6	125	43 500	29 000	-
-	71,4	150	-	M6	76	3	27,5	43,6	125	43 500	29 000	-
55,6	-	150	-	M6	-	3	27,5	33,4	125	43 500	29 000	-
-	53,1	160	1	R _p 1/8	84	3	29	38,6	135	52 000	36 000	KASK12
-	77,9	160	1	R _p 1/8	84	3	29	45,9	135	52 000	36 000	KASK12
-	77,9	160	1	R _p 1/8	84	3	29	45,9	135	52 000	36 000	KASK12
-	68,4	212	-2,5	R _p 1/8	89	3	36	47,9	160	82 000	52 000	-
47	-	160	1	R _p 1/8	-	3	29	33	135	52 000	36 000	KASK12
65,1	-	160	1	R _p 1/8	-	3	29	38,7	135	52 000	36 000	KASK12
-	66	177	-	R _p 1/8	96	6	32	44,5	150	62 000	44 000	-
-	66	177	-	R _p 1/8	96	6	32	44,5	150	62 000	44 000	-
74,6	-	177	-	R _p 1/8	-	6	32	44,4	150	62 000	44 000	-
-	66	177	-	R _p 1/8	96	6	32	44,5	150	62 000	44 000	-
-	66	177	-	R _p 1/8	96	6	32	44,5	150	62 000	44 000	-
-	75,5	252	-0,5	R _p 1/8	102	4	43	49,9	185	104 000	68 000	-
74,6	-	177	-	R _p 1/8	-	6	32	44,4	150	62 000	44 000	-
-	67	184	-	R _p 1/8	100	6	32	45,6	160	62 000	44 500	-
-	67	184	-	R _p 1/8	100	6	32	45,6	160	62 000	44 500	-
77,8	-	184	-	R _p 1/8	-	6	32	44,5	160	62 000	44 500	-
-	70,7	184	-2	R _p 1/8	108	6	31	49,3	160	72 000	54 000	-
-	70,7	184	-2	R _p 1/8	108	6	31	49,3	160	72 000	54 000	-
-	93,6	235	3	R _p 1/8	118	6	50	56,7	200	123 000	87 000	-
82,6	-	184	-2	R _p 1/8	-	6	31	51,3	160	72 000	54 000	-

Soportes-brida de cuatro agujeros con resalte de centraje

soportes de fundición gris

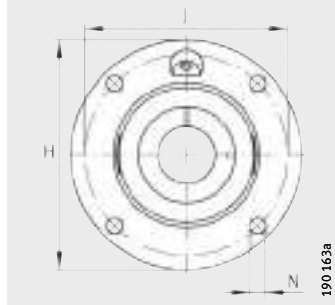

PME, RME, RME0, TME, PMEY, RMEY

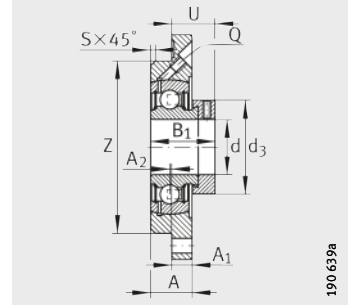

PME

Tabla de medidas (continuación) · Medidas en mm

Referencias			Peso m ≈ kg	Dimensiones			
Unidad	Soporte	Rodamiento insertable		d	H	A ₁	N
RME90	GG.ME18	GE90-KRR-B	8,5	90	265	20	23
RME090	GG.MEO18	GNE90-KRR-B-FA107	12,7	90	300	22	22
RMEY90	GG.ME18	GYE90-KRR-B	8,86	90	265	20	23
RME100	GG.ME20	GE100-KRR-B	11,45	100	295	22	23
RME0100	GG.MEO20	GNE100-KRR-B-FA107	22,3	100	340	27	26
RME120	GG.ME24	GE120-KRR-B	17,43	120	350	24	27

1) Pedir por separado.

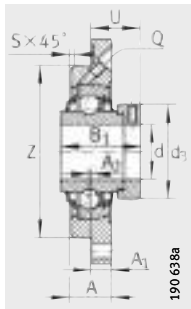

RME, RME0
($d \leq 70$ mm)

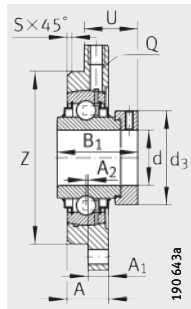

RME0
($d \geq 80$ mm)

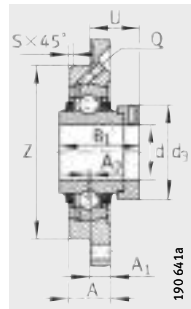

TME

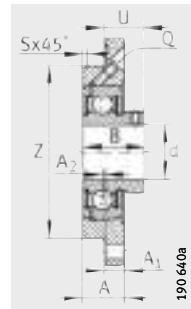

PMEY

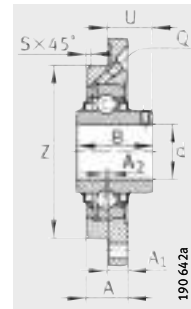

RMEY

B	B ₁	J	A ₂	Q	d ₃ max.	S	A	U	Z h8	Capacidades de carga		Tapa de pro- tección ¹⁾
										din. C _r N	est. C _{0r} N	
-	69,5	220	-4	R _p 1/8	118	3	32	50,5	190	96 000	72 000	-
-	101	260	3	R _p 1/8	132	6	50	62,5	220	143 000	107 000	-
96	-	220	-4	R _p 1/8	-	3	32	60,3	190	96 000	72 000	-
-	75	245	-4	R _p 1/8	132	3	36	53,4	210	122 000	93 000	-
-	109,4	295	1,5	R _p 1/8	145	8	57	68,5	250	174 000	140 000	-
-	81	295	-4	R _p 1/8	152	3	40	56,5	250	155 000	131 000	-



Soportes-brida de cuatro agujeros con resalte de centrado

soportes de fundición gris

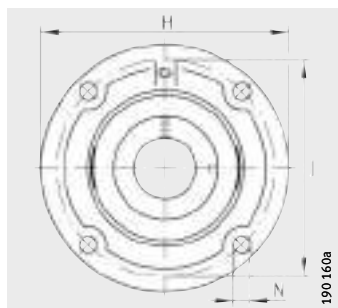

RFE, TFE

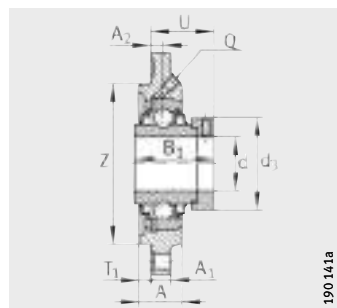

RFE

Tabla de medidas · Medidas en mm

Referencias			Peso m ≈kg	Dimensiones				
Unidad	Soporte	Rodamiento insertable		d	H	A ₁	N	B ₁
RFE25	GG.FE05	GE25-KRR-B	0,8	25	115	9	9	44,5
TFE25	GG.FE05	GE25-KTT-B	0,8	25	115	9	9	44,5
RFE30	GG.FE06	GE30-KRR-B	1,08	30	127	9,5	9	48,5
TFE30	GG.FE06	GE30-KTT-B	1,08	30	127	9,5	9	48,5
RFE35	GG.FE07	GE35-KRR-B	1,3	35	135	10	11,5	51,3
TFE35	GG.FE07	GE35-KTT-B	1,3	35	135	10	11,5	51,3
RFE40	GG.FE08	GE40-KRR-B	1,72	40	145	11,5	11,5	56,5
TFE40	GG.FE08	GE40-KTT-B	1,72	40	145	11,5	11,5	56,5
RFE45	GG.FE09	GE45-KRR-B	2,06	45	155	12	14	56,5
RFE50-N¹⁾	GG.FE10-N	GE50-KRR-B	2,48	50	165	13	14	62,8
TFE50-N¹⁾	GG.FE10-N	GE50-KTT-B	2,48	50	165	13	14	62,8
RFE60	GG.FE12	GE60-KRR-B	3,99	60	195	16	14	77,9
TFE60	GG.FE12	GE60-KTT-B	3,99	60	195	16	14	77,9

¹⁾ Pedir la tapa de protección KASK10 por separado.

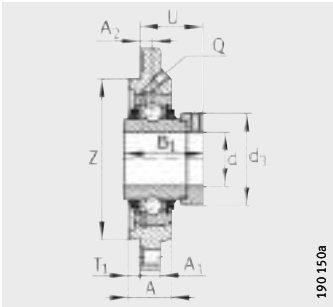

TFE

								Capacidades de carga	
J	A ₂	Q	d ₃ max.	A	T ₁	U	Z h8	din. C _r N	est. C _{0r} N
92	9,5	R _p 1/8	37,5	22	3	36,4	75	14 000	7 800
92	9,5	R _p 1/8	37,5	22	3	36,4	75	14 000	7 800
105	10,5	R _p 1/8	44	22,5	3	40,6	85	19 500	11 300
105	10,5	R _p 1/8	44	22,5	3	40,6	85	19 500	11 300
110	9	R _p 1/8	51	22,5	4	41,3	90	25 500	15 300
110	9	R _p 1/8	51	22,5	4	41,3	90	25 500	15 300
120	11,5	R _p 1/8	58	26	4	46,4	100	32 500	19 800
120	11,5	R _p 1/8	58	26	4	46,4	100	32 500	19 800
130	11,5	R _p 1/8	63	26,5	4	46,4	105	32 500	20 400
136	12,5	R _p 1/8	69	27,5	4	50,6	115	35 000	23 200
136	12,5	R _p 1/8	69	27,5	4	50,6	115	35 000	23 200
165	17	R _p 1/8	84	33	4	63,8	140	52 000	36 000
165	17	R _p 1/8	84	33	4	63,8	140	52 000	36 000



Soporte-brida de cuatro agujeros

soporte de fundición gris con rodamiento a bolas de contacto angular de dos hileras

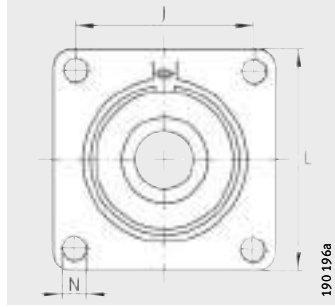

PCCJ

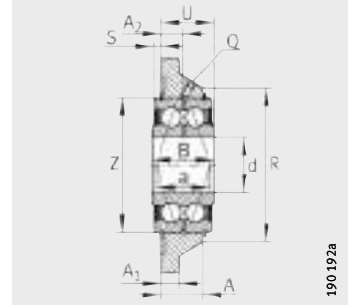

PCCJ

Tabla de medidas · Medidas en mm

Referencias			Peso m ≈kg	Dimensiones					
Unidad	Soporte	Rodamiento a bolas de contacto angular, de dos hileras ²⁾		d	L	A ₁	N	B	J
PCCJ25	GG.CCJ05	G5205-2RS-N	0,79	25	95	12	11,5	30	70
PCCJ30	GG.CCJ06	G5206-2RS-N	1,12	30	108	12	11,5	34	82,5
PCCJ35	GG.CCJ07	G5207-2RS-N	1,48	35	118	14	14	36	92
PCCJ40	GG.CCJ08	G5208-2RS-N	1,8	40	130	14	14	38	101,5

1) Tolerancia PN del diámetro exterior del rodamiento, según DIN 620-2.

2) Indicaciones generales sobre los rodamientos a bolas de contacto angular de dos hileras, ver página 280.

								Capacidades de carga	
A ₂	Q	R max.	S	A	U	Z ¹⁾ h5	a	din. C _r N	est. C _{0r} N
11,7	M6	64	2,4	22,1	26,7	52	24	21 600	14 900
13	M6	76	3,2	24	29,7	62	28,9	30 000	21 400
14	M6	88	3	26	31,7	72	33,8	39 500	29 000
15	M6	98	3,2	28	33,7	80	38,8	50 000	38 000



Soportes tensores

soportes de fundición gris

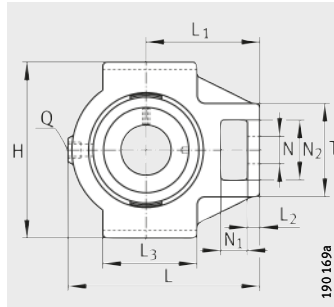

PTUE, RTUE, TTUE, PTUEY, RTUEY

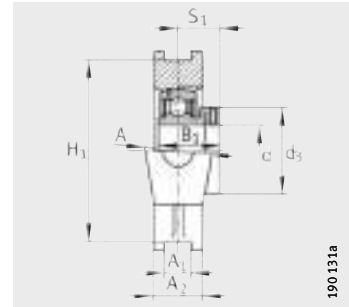

PTUE

Tabla de medidas · Medidas en mm

Referencias			Peso m ≈kg	Dimensiones						
Unidad	Soporte	Rodamiento insertable		d	A	A ₁ H13	A ₂	L	L ₁	L ₂
PTUE20	GG.TUE04	GRAE20-NPP-B	0,83	20	37	12	25	94,5	60	9
RTUE20	GG.TUE04	GE20-KRR-B	0,9	20	37	12	25	94,5	60	9
PTUEY20	GG.TUE04	GAY20-NPP-B	0,8	20	37	12	25	94,5	60	9
RTUEY20	GG.TUE04	GYE20-KRR-B	0,84	20	37	12	25	94,5	60	9
PTUE25	GG.TUE05	GRAE25-NPP-B	0,85	25	37	12	25	98,5	62	10
RTUE25	GG.TUE05	GE25-KRR-B	0,91	25	37	12	25	98,5	62	10
TTUE25	GG.TUE05	GE25-KTT-B	0,91	25	37	12	25	98,5	62	10
PTUEY25	GG.TUE05	GAY25-NPP-B	0,82	25	37	12	25	98,5	62	10
RTUEY25	GG.TUE05	GYE25-KRR-B	0,86	25	37	12	25	98,5	62	10
PTUE30	GG.TUE06	GRAE30-NPP-B	1,19	30	37	12	25	114,5	70	10
RTUE30	GG.TUE06	GE30-KRR-B	1,24	30	37	12	25	114,5	70	10
TTUE30	GG.TUE06	GE30-KTT-B	1,25	30	37	12	25	114,5	70	10
PTUEY30	GG.TUE06	GAY30-NPP-B	1,11	30	37	12	25	114,5	70	10
RTUEY30	GG.TUE06	GYE30-KRR-B	1,19	30	37	12	25	114,5	70	10
PTUE35	GG.TUE07	GRAE35-NPP-B	1,65	35	40	12	30	131,5	80	13
RTUE35	GG.TUE07	GE35-KRR-B	1,8	35	40	12	30	131,5	80	13
TTUE35	GG.TUE07	GE35-KTT-B	1,73	35	40	12	30	131,5	80	13
PTUEY35	GG.TUE07	GAY35-NPP-B	1,64	35	40	12	30	131,5	80	13
RTUEY35	GG.TUE07	GYE35-KRR-B	1,74	35	40	12	30	131,5	80	13
PTUE40	GG.TUE08	GRAE40-NPP-B	2,43	40	50	16	35	141	88	16
RTUE40	GG.TUE08	GE40-KRR-B	2,52	40	50	16	35	141	88	16
TTUE40	GG.TUE08	GE40-KTT-B	2,55	40	50	16	35	141	88	16
RTUEY40	GG.TUE08	GYE40-KRR-B	2,43	40	50	16	35	141	88	16
PTUE45	GG.TUE09	GRAE45-NPP-B	2,32	45	50	16	35	141	88	16
RTUE45	GG.TUE09	GE45-KRR-B	2,61	45	50	16	35	141	88	16
TTUE45	GG.TUE09	GE45-KTT-B	2,45	45	50	16	35	141	88	16
PTUE50	GG.TUE10	GRAE50-NPP-B	2,42	50	50	16	35	148	90	16
RTUE50	GG.TUE10	GE50-KRR-B	2,57	50	50	16	35	148	90	16
TTUE50	GG.TUE10	GE50-KTT-B	2,56	50	50	16	35	148	90	16
PTUEY50	GG.TUE10	GAY50-NPP-B	2,25	50	50	16	35	148	90	16
RTUEY50	GG.TUE10	GYE50-KRR-B	2,38	50	50	16	35	148	90	16
PTUE55	GG.TUE11	GRAE55-NPP-B	3,99	55	60	22	42	169	104	17
RTUE55	GG.TUE11	GE55-KRR-B	4,6	55	60	22	42	169	104	17
TTUE55	GG.TUE11	GE55-KTT-B	4,72	55	60	22	42	169	104	17

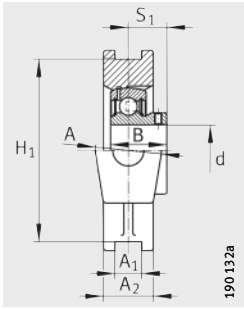

PTUEY

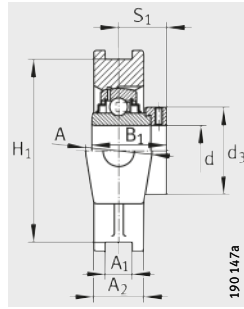

RTUE

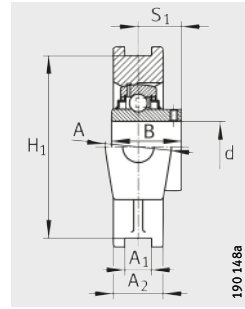

RTUEY

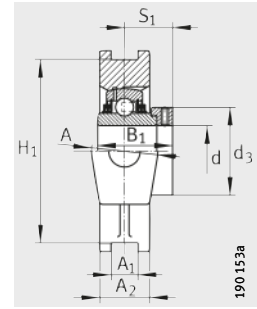

TTUE

												Capacidades de carga	
N	N ₁	N ₂	B	B ₁	H	H ₁ ±0,15	S ₁	Q	T	L ₃	d ₃ max.	din. C _r N	est. C _{0r} N
19	18	32	-	31	90	76	23,5	R _p 1/8	51	50	33	12 800	6 600
19	18	32	-	43,7	90	76	26,6	R _p 1/8	51	50	33	12 800	6 600
19	18	32	25	-	90	76	18	R _p 1/8	51	50	-	12 800	6 600
19	18	32	31	-	90	76	18,3	R _p 1/8	51	50	-	12 800	6 600
19	18	32	-	31	90	76	23,5	R _p 1/8	51	50	37,5	14 000	7 800
19	18	32	-	44,5	90	76	27	R _p 1/8	51	50	37,5	14 000	7 800
19	18	32	-	44,5	90	76	27	R _p 1/8	51	50	37,5	14 000	7 800
19	18	32	27	-	90	76	19,5	R _p 1/8	51	50	-	14 000	7 800
19	18	32	34,1	-	90	76	19,8	R _p 1/8	51	50	-	14 000	7 800
22	18	36,5	-	35,8	102	89	26,7	R _p 1/8	56	57	44	19 500	11 300
22	18	36,5	-	48,5	102	89	30,2	R _p 1/8	56	57	44	19 500	11 300
22	18	36,5	-	48,5	102	89	30,2	R _p 1/8	56	57	44	19 500	11 300
22	18	36,5	30	-	102	89	21	R _p 1/8	56	57	-	19 500	11 300
22	18	36,5	38,1	-	102	89	22,2	R _p 1/8	56	57	-	19 500	11 300
22	18	36,5	-	39	102	89	29,4	R _p 1/8	64	63	51	25 500	15 300
22	18	36,5	-	51,3	102	89	32,5	R _p 1/8	64	63	51	25 500	15 300
22	18	36,5	-	51,3	102	89	32,5	R _p 1/8	64	63	51	25 500	15 300
22	18	36,5	35	-	102	89	25,5	R _p 1/8	64	63	-	25 500	15 300
22	18	36,5	42,9	-	102	89	25,4	R _p 1/8	64	63	-	25 500	15 300
29	20	49	-	43,8	115	102	32,8	R _p 1/8	82	82	58	32 500	19 800
29	20	49	-	56,5	115	102	35,1	R _p 1/8	82	82	58	32 500	19 800
29	20	49	-	56,5	115	102	35,1	R _p 1/8	82	82	58	32 500	19 800
29	20	49	49,2	-	115	102	30,2	R _p 1/8	82	82	-	32 500	19 800
29	20	49	-	43,8	115	102	32,8	R _p 1/8	82	82	63	32 500	20 400
29	20	49	-	56,5	115	102	35,1	R _p 1/8	82	82	63	32 500	20 400
29	20	49	-	56,5	115	102	35,1	R _p 1/8	82	82	63	32 500	20 400
29	20	49	-	43,8	115	102	32,7	R _p 1/8	83	85	69	35 000	23 200
29	20	49	-	62,8	115	102	38,2	R _p 1/8	83	85	69	35 000	23 200
29	20	49	-	62,8	115	102	38,2	R _p 1/8	83	85	69	35 000	23 200
29	20	49	43	-	115	102	32	R _p 1/8	83	85	-	35 000	23 200
29	20	49	51,6	-	115	102	32,6	R _p 1/8	83	85	-	35 000	23 200
35	26	63,5	-	48,4	145	130	36,4	R _p 1/8	102	95	76	43 500	29 000
35	26	63,5	-	71,4	145	130	43,6	R _p 1/8	102	95	76	43 500	29 000
35	26	63,5	-	71,4	145	130	43,6	R _p 1/8	102	95	76	43 500	29 000



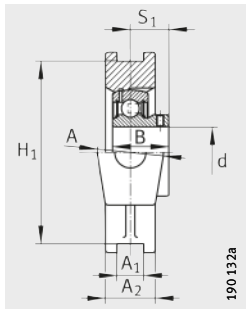

PTUEY

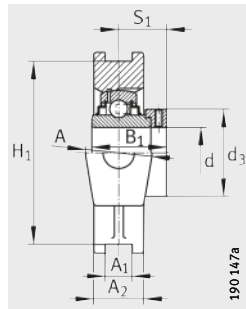

RTUE, RTUEO

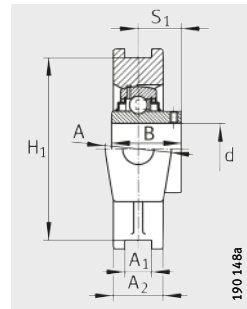

RTUEY

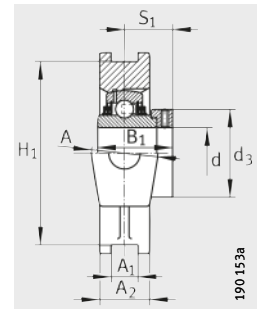

TTUE

													Capacidades de carga	
N	N ₁	N ₂	B	B ₁	H	H ₁	S ₁	Q	T	L ₃	d ₃	din. C _r N	est. C _{0r} N	
												max.		
35	32	63,5	-	53,1	146	130±0,15	39,6	R _p 1/8	102	100	84	52 000	36 000	
35	32	63,5	-	77,9	146	130±0,15	46,9	R _p 1/8	102	100	84	52 000	36 000	
35	32	63,5	-	77,9	146	130±0,15	46,9	R _p 1/8	102	100	84	52 000	36 000	
35	32	63,5	47	-	146	130±0,15	34	R _p 1/8	102	100	-	52 000	36 000	
35	32	63,5	65,1	-	146	130±0,15	39,7	R _p 1/8	102	100	-	52 000	36 000	
41	35	70	-	66	166	151±0,25	44,5	R _p 1/8	110	120	96	62 000	44 000	
41	35	70	74,6	-	166	151±0,25	44,4	R _p 1/8	110	120	-	62 000	44 000	
41	35	70	-	66	166	151±0,25	44,5	R _p 1/8	110	120	96	62 000	44 000	
41	35	70	-	66	166	151±0,25	44,5	R _p 1/8	110	120	96	62 000	44 000	
41	35	70	74,6	-	166	151±0,25	44,4	R _p 1/8	110	120	-	62 000	44 000	
41	35	70	-	67	166	151±0,25	45,5	R _p 1/8	110	120	100	62 000	44 500	
41	35	70	-	67	166	151±0,25	45,5	R _p 1/8	110	120	100	62 000	44 500	
41	35	70	77,8	-	166	151±0,25	44,5	R _p 1/8	110	120	-	62 000	44 500	
41	35	70	-	70,7	184	165±0,25	47,6	R _p 1/8	110	120	108	72 000	54 000	
41	35	70	-	70,7	184	165±0,25	47,6	R _p 1/8	110	120	108	72 000	54 000	
53	42	98	-	93,7	230	204 ¹⁾	59,7	R _p 1/8	150	150	118	123 000	87 000	
41	35	70	82,6	-	184	165±0,25	49,3	R _p 1/8	110	120	-	72 000	54 000	
47	40	80	-	69,5	215	190±0,25	46,5	R _p 1/8	130	140	118	96 000	72 000	
57	46	106	-	101	255	228 ¹⁾	65,5	R _p 1/8	160	165	132	143 000	107 000	
47	40	80	-	75	240	215±0,25	49,5	R _p 1/8	130	160	132	122 000	93 000	
55	45	95	-	81	285	255±0,25	52,5	R _p 1/8	150	190	152	155 000	131 000	



Soportes tensores

soportes de fundición gris

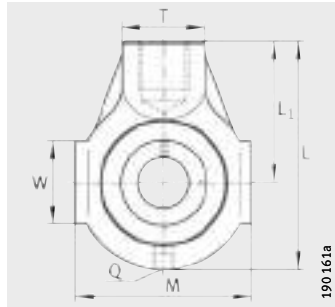

PHE, PHEY, RHE, THE

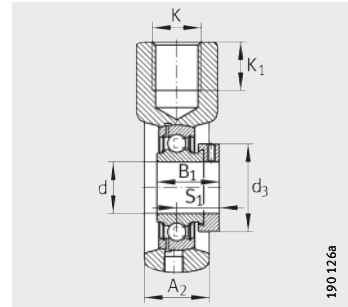

PHE

Tabla de medidas · Medidas en mm

Referencias			Peso m ≈kg	Dimensiones					
Unidad	Soporte	Rodamiento insertable		d	L	A ₂	L ₁	K	K ₁
PHE20	GG.HE04	GRAE20-NPP-B	0,54	20	91	25	58	M16	21
PHEY20	GG.HE04	GAY20-NPP-B	0,51	20	91	25	58	M16	21
RHE20	GG.HE04	GE20-KRR-B	0,58	20	91	25	58	M16	21
PHE25	GG.HE05	GRAE25-NPP-B	0,71	25	99	28	64	M20	22
PHEY25	GG.HE05	GAY25-NPP-B	0,68	25	99	28	64	M20	22
RHE25	GG.HE05	GE25-KRR-B	0,77	25	99	28	64	M20	22
THE25	GG.HE05	GE25-KTT-B	0,75	25	99	28	64	M20	22
PHE30	GG.HE06	GRAE30-NPP-B	1,09	30	114	32	72	M24	24
PHEY30	GG.HE06	GAY30-NPP-B	1,03	30	114	32	72	M24	24
RHE30	GG.HE06	GE30-KRR-B	1,16	30	114	32	72	M24	24
THE30	GG.HE06	GE30-KTT-B	1,17	30	114	32	72	M24	24
PHE35	GG.HE07	GRAE35-NPP-B	1,32	35	122	32	76	M24	24
PHEY35	GG.HE07	GAY35-NPP-B	1,23	35	122	32	76	M24	24
RHE35	GG.HE07	GE35-KRR-B	1,39	35	122	32	76	M24	24
THE35	GG.HE07	GE35-KTT-B	1,35	35	122	32	76	M24	24
PHE40	GG.HE08	GRAE40-NPP-B	1,65	40	135	36	85	M24	24
PHEY40	GG.HE08	GAY40-NPP-B	1,5	40	135	36	85	M24	24
RHE40	GG.HE08	GE40-KRR-B	1,77	40	135	36	85	M24	24
THE40	GG.HE08	GE40-KTT-B	1,8	40	135	36	85	M24	24
PHE45	GG.HE09	GRAE45-NPP-B	1,89	45	145	40	90	M24	24
PHEY45	GG.HE09	GAY45-NPP-B	1,91	45	145	40	90	M24	24
RHE45	GG.HE09	GE45-KRR-B	2,01	45	145	40	90	M24	24
THE45	GG.HE09	GE45-KTT-B	2,13	45	145	40	90	M24	24
PHE50	GG.HE10	GRAE50-NPP-B	1,92	50	145	40	90	M24	24
RHE50	GG.HE10	GE50-KRR-B	2,15	50	145	40	90	M24	24
THE50	GG.HE10	GE50-KTT-B	2,08	50	145	40	90	M24	24

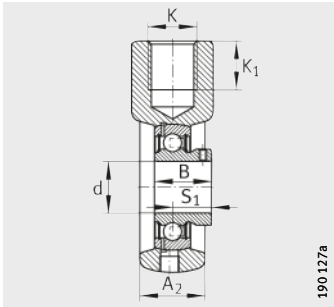

PHEY

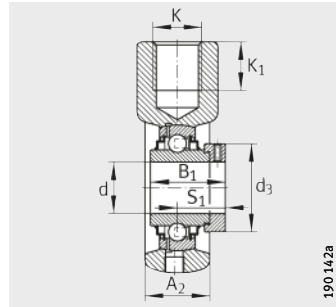

RHE

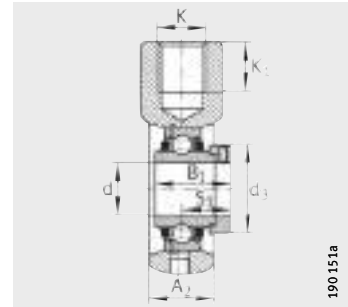

THE

								Capacidades de carga	
B	B ₁	M	S ₁	Q	d ₃ max.	T	W	din. C _r N	est. C _{0r} N
-	31	65	23,5	R _p 1/8	33	30	38	12 800	6 600
25	-	65	18	R _p 1/8	-	30	38	12 800	6 600
-	43,7	65	26,6	R _p 1/8	33	30	38	12 800	6 600
-	31	70	23,5	R _p 1/8	37,5	35	38	14 000	7 800
27	-	70	19,5	R _p 1/8	-	35	38	14 000	7 800
-	44,5	70	27	R _p 1/8	37,5	35	38	14 000	7 800
-	44,5	70	27	R _p 1/8	37,5	35	38	14 000	7 800
-	35,8	85	26,7	R _p 1/8	44	40	40	19 500	11 300
30	-	85	21	R _p 1/8	-	40	40	19 500	11 300
-	48,5	85	30,2	R _p 1/8	44	40	40	19 500	11 300
-	48,5	85	30,2	R _p 1/8	44	40	40	19 500	11 300
-	39	90	29,4	R _p 1/8	51	40	49	25 500	15 300
35	-	90	25,5	R _p 1/8	-	40	49	25 500	15 300
-	51,3	90	32,5	R _p 1/8	51	40	49	25 500	15 300
-	51,3	90	32,5	R _p 1/8	51	40	49	25 500	15 300
-	43,8	100	32,7	R _p 1/8	58	40	45	32 500	19 800
39,5	-	100	29	R _p 1/8	-	40	45	32 500	19 800
-	56,5	100	35,1	R _p 1/8	58	40	45	32 500	19 800
-	56,5	100	35,1	R _p 1/8	58	40	45	32 500	19 800
-	43,7	110	32,7	R _p 1/8	63	40	45	32 500	20 400
41,5	-	110	30,5	R _p 1/8	-	40	45	32 500	20 400
-	56,5	110	35,1	R _p 1/8	63	40	45	32 500	20 400
-	56,5	110	35,1	R _p 1/8	63	40	45	32 500	20 400
-	43,8	110	32,7	R _p 1/8	69	40	46	35 000	23 200
-	62,8	110	38,2	R _p 1/8	69	40	46	35 000	23 200
-	62,8	110	38,2	R _p 1/8	69	40	46	35 000	23 200



Soportes tensores

soportes de fundición gris
y chapa de acero

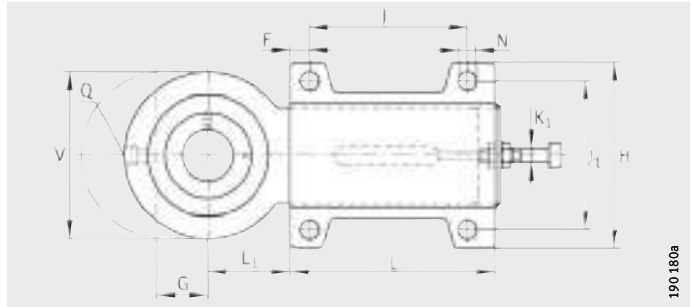

PHUSE

190180a

Tabla de medidas · Medidas en mm

Referencias		Peso m ≈kg	Dimensiones								
Unidad	Rodamiento insertable		d	L	A ₂	S	F	G	L ₁	N	K ₁
PHUSE25	GRAE25-NPP-B	2,07	25	187	22	4	20	65	50	11,5	M12
PHUSE30	GRAE30-NPP-B	2,22	30	187	22	4	20	65	50	11,5	M12
PHUSE35	GRAE35-NPP-B	2,46	35	187	22	4	20	65	50	11,5	M12
PHUSE40	GRAE40-NPP-B	4,89	40	256	30	4	20	80	60	14	M16
PHUSE50-N¹⁾	GRAE50-NPP-B	5,25	50	256	30	4	20	80	60	14	M16

¹⁾ Pedir la tapa de protección KASK10 por separado.

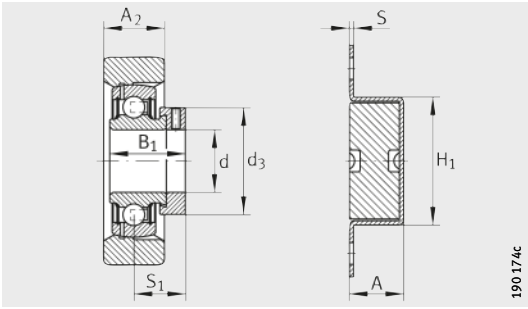

PHUSE

										Capacidad de carga del soporte	Capacidades de carga	
B ₁	J	J ₁	S ₁	Q	d ₃ max.	A	V	H	H ₁	C _{0rG} N	din. C _r N	est. C _{0r} N
31	140	80	23,5	R _p 1/8	37,5	28	78	103	52	7 800	14 000	7 800
35,8	140	80	26,7	R _p 1/8	44	28	88	103	52	11 300	19 500	11 300
39	140	80	29,4	R _p 1/8	51	28	98	103	52	15 300	25 500	15 300
43,8	180	100	32,7	R _p 1/8	58	36	108	130	60	19 800	32 500	19 800
43,8	180	100	32,7	R _p 1/8	69	36	120	130	60	23 200	35 000	23 200



Soportes tensores

soportes de fundición gris
soportes de chapa de acero

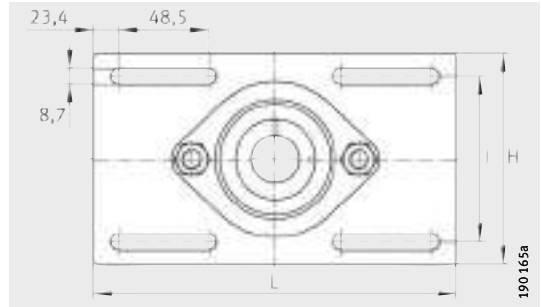

MSTU

Tabla de medidas · Medidas en mm

Referencias			Peso m ≈kg	Dimensiones						
Unidad	Soporte	Rodamiento insertable		d	H	A ₁	L	S	N	N ₁
PSFT20	GG.SFT04	GRAE20-NPP-B	0,41	20	–	10	112	–	11,5	30
MSTU25	GEH52-MSTU	RAE25-NPP-B	0,58	25	104,8	–	203,2	2	–	–
PSFT25	GG.SFT05	GRAE25-NPP-B	0,52	25	–	11	124	–	11,5	37,5
MSTU30	GEH62-MSTU	RAE30-NPP-B	0,84	30	114,3	–	203,2	2,5	–	–
PSFT30	GG.SFT06	GRAE30-NPP-B	0,77	30	–	12	142	–	11,5	40
PSFT35	GG.SFT07	GRAE35-NPP-B	1,1	35	–	12,5	155	–	14	45

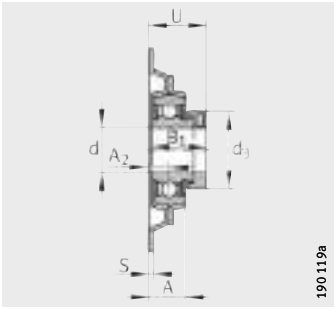

190 119a

MSTU

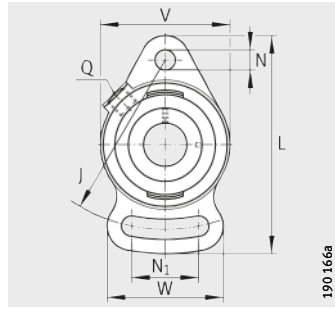

190 166a

PSFT

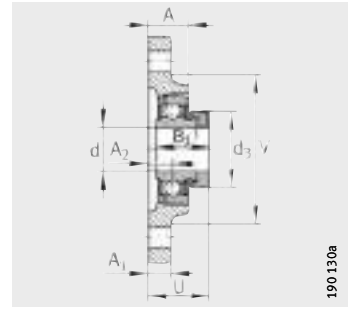

190 130a

PSFT

B ₁	J	A ₂	Q	d ₃ max.	A	U	V	W	Capacidad de carga del soporte	Capacidades de carga	
									C _{0rG} N	din. C _r N	est. C _{0r} N
31	90	10,5	R _p 1/8	33	18	34	61	52	-	12 800	6 600
31	80,2	10,3	-	37,5	19	33,8	-	-	3 900	14 000	7 800
31	99	12,5	R _p 1/8	37,5	20	36	70	63	-	14 000	7 800
35,8	89,2	12,1	-	44	21,1	37,8	-	-	3 900	19 500	11 300
35,8	117	13	R _p 1/8	44	22	39,7	80	65	-	19 500	11 300
39	128	15	R _p 1/8	51	25	44,5	90	75	-	25 500	15 300



Soportes de apoyo

soportes de chapa de acero

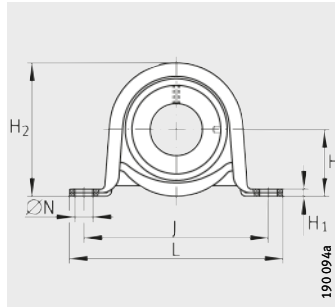

PB, PBY, RPB

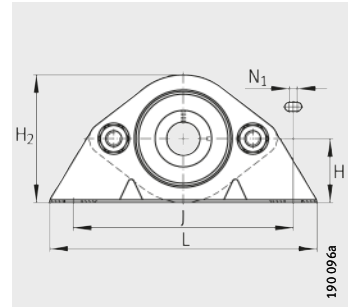

PBS

Tabla de medidas · Medidas en mm

Unidad	Soporte ¹⁾	Anillo de goma para amortiguación	Rodamiento insertable	Peso m ≈kg	Dimensiones					
					d	H	A	A ₁	H ₁	H ₂
PB12	GEH40-BT	–	RAE12-NPP-B	0,17	12	22,2	25,4	18,4	2,6	43,2
PBY12	GEH40-BT	–	AY12-NPP-B	0,15	12	22,2	25,4	18,4	2,6	43,2
RPB12	GEH47-BT	GRG.RABR40/47	RAE12-NPP-B	0,23	12	25,4	31,8	22,3	3,3	50,1
PBS12	GEH40-PBS	–	RAE12-NPP-B	0,32	12	30,2	32,5	14,2	2,6	59,6
PB15	GEH40-BT	–	RAE15-NPP-B	0,17	15	22,2	25,4	18,4	2,6	43,2
PBY15	GEH40-BT	–	AY15-NPP-B	0,15	15	22,2	25,4	18,4	2,6	43,2
RPB15	GEH47-BT	GRG.RABR40/47	RAE15-NPP-B	0,23	15	25,4	31,8	22,3	3,3	50,1
PBS15	GEH40-PBS	–	RAE15-NPP-B	0,32	15	30,2	32,5	14,2	2,6	59,6
PB17	GEH40-BT	–	RAE17-NPP-B	0,17	17	22,2	25,4	18,4	2,6	43,2
PBY17	GEH40-BT	–	AY17-NPP-B	0,15	17	22,2	25,4	18,4	2,6	43,2
RPB17	GEH47-BT	GRG.RABR40/47	RAE17-NPP-B	0,23	17	25,4	31,8	22,3	3,3	50,1
PBS17	GEH40-PBS	–	RAE17-NPP-B	0,32	17	30,2	32,5	14,2	2,6	59,6
PB20	GEH47-BT	–	RAE20-NPP-B	0,27	20	25,4	31,8	22,3	3,3	50,1
PBY20	GEH47-BT	–	AY20-NPP-B	0,22	20	25,4	31,8	22,3	3,3	50,1
RPB20	GEH52-BT	GRG.RABR47/52-AH01	RAE20-NPP-B	0,28	20	28,6	31,8	23,5	4	56,5
PBS20	GEH47-PBS	–	RAE20-NPP-B	0,45	20	33,6	33	15,8	3	66,8
PB25	GEH52-BT	–	RAE25-NPP-B	0,3	25	28,6	31,8	23,5	4	56,5
PBY25	GEH52-BT	–	AY25-NPP-B	0,26	25	28,6	31,8	23,5	4	56,5
RPB25	GEH62-BT	GRG.RABR52/62-AH01	RAE25-NPP-B	0,38	25	33,3	38	26,5	4	66,1
PBS25	GEH52-BT	–	RAE25-NPP-B	0,49	25	36,5	34,1	17,4	3,4	72
PB30	GEH62-BT	–	RAE30-NPP-B	0,5	30	33,3	38	26,5	4	66,1
PBY30	GEH62-BT	–	AY30-NPP-B	0,4	30	33,3	38	26,5	4	66,1
RPB30	GEH62-BT	GRG.RABR55/62	RAE30-NPP-B	0,45	30	33,3	38	26,5	4	66,1
PBS30	GEH62-PBS	–	RAE30-NPP-B	0,79	30	42,9	38,9	17,4	3,4	85
PBS35	GEH72-PBS	–	RAE35-NPP-B	1,05	35	47,6	46,1	22,2	4	94,4
PBS40	GEH80-PBS	–	RAE40-NPP-B	1,33	40	55	53,5	23	4	106

1) Soporte con recubrimiento Corroctect®.

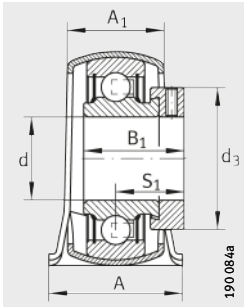

PB

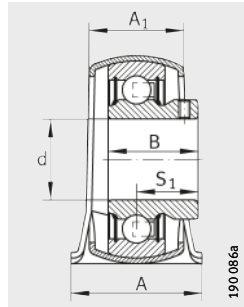

PBY

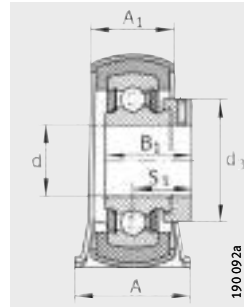

RPB

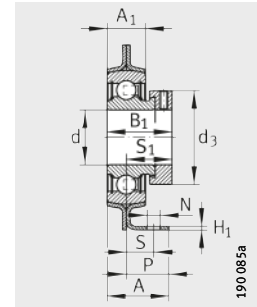

PBS

N	N ₁	B	B ₁	J	S ₁	P	S	d ₃ max.	L	Capacidad de carga del soporte C _{0rG} N	Capacidades de carga	
											din. C _r N	est. C _{0r} N
9,5	-	-	28,6	68	22,1	-	-	28	85,7	1 350	9 800	4 750
9,5	-	22	-	68	16	-	-	-	85,7	1 350	9 800	4 750
9,5	-	-	28,6	76	22,1	-	-	28	98,7	900	9 800	4 750
10,5	5,6	-	28,6	92	22,1	25,4	15	28	123,8	2 700	9 800	4 750
9,5	-	-	28,6	68	22,1	-	-	28	85,7	1 350	9 800	4 750
9,5	-	22	-	68	16	-	-	-	85,7	1 350	9 800	4 750
9,5	-	-	28,6	76	22,1	-	-	28	98,4	900	9 800	4 750
10,5	5,6	-	28,6	92	22,1	25,4	15	28	123,8	2 700	9 800	4 750
9,5	-	-	28,6	68	22,1	-	-	28	85,7	1 350	9 800	4 750
9,5	-	22	-	68	16	-	-	-	85,7	1 350	9 800	4 750
9,5	-	-	28,6	76	22,1	-	-	28	98,4	900	9 800	4 750
10,5	5,6	-	28,6	92	22,1	25,4	15	28	123,8	2 700	9 800	4 750
9,5	-	-	31	76	23,5	-	-	33	98,4	1 600	12 800	6 600
9,5	-	25	-	76	18	-	-	-	98,4	1 600	12 800	6 600
11,5	-	-	31	86	23,5	-	-	33	108	1 100	12 800	6 600
10,5	5,6	-	31	97	23,5	25,4	15	33	127	3 200	12 800	6 600
11,5	-	-	31	86	23,5	-	-	37,5	108	1 800	14 000	7 800
11,5	-	27	-	86	19,5	-	-	-	108	1 800	14 000	7 800
11,5	-	-	31	95	23,5	-	-	37,5	117,5	1 400	14 000	7 800
10,5	9,5	-	31	95,5	23,5	25,4	14,3	37,5	133,5	3 600	14 000	7 800
11,5	-	-	35,8	95	26,7	-	-	44	117,5	2 700	19 500	11 300
11,5	-	30	-	95	21	-	-	-	117,5	2 700	19 500	11 300
11,5	-	-	26,5	95	20	-	-	42,5	117,5	1 400	13 200	8 300
13,5	8	-	35,8	119	26,7	30,2	16	44	159	3 600	19 500	11 300
13,5	8	-	39	127	29,4	35	20,7	51	165	4 100	25 500	15 300
13,5	8	-	43,8	136,5	32,7	40	25	58	180	4 500	32 500	19 800



Soportes-brida de dos agujeros

soportes de chapa de acero

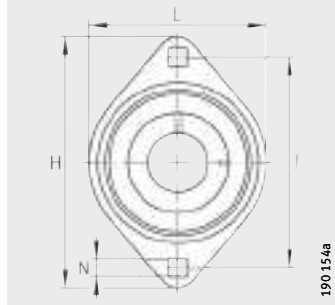

RAT, RATY, RALT, PCSLT

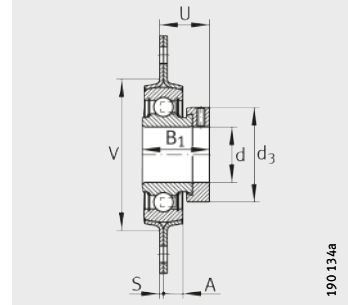

RAT, RALT

Tabla de medidas · Medidas en mm

Referencias			Peso m ≈kg	Dimensiones		
Unidad	Soporte	Rodamiento insertable		d	L	H
RAT12	FLAN40-MST (2 Piezas)	RAE12-NPP-B	0,19	12	58,7	81
RATY12	FLAN40-MST (2 Piezas)	AY12-NPP-B	0,14	12	58,7	81
RAT15	FLAN40-MST (2 Piezas)	RAE15-NPP-B	0,19	15	58,7	81
RATY15	FLAN40-MST (2 Piezas)	AY15-NPP-B	0,13	15	58,7	81
RAT17	FLAN40-MST (2 Piezas)	RAE17-NPP-B	0,19	17	58,7	81
RATY17	FLAN40-MST (2 Piezas)	AY17-NPP-B	0,12	17	58,7	81
RALT20-FA125.8	FLAN42-LST-FA125 (2 Piezas)	RALE20-NPP-B	0,21	20	58,7	81
PCSLT20	FLAN42-CSLT-FA125/FLAN42-CST-FA125 (1 Pieza de cada)	RALE20-NPP-B	0,22	20	66	90,5
RAT20	FLAN47-MST (2 Piezas)	RAE20-NPP-B	0,27	20	66	90,5
RATY20	FLAN47-MST (2 Piezas)	AY20-NPP-B	0,22	20	66	90,5
RALT25	FLAN47-LST (2 Piezas)	RALE25-NPP-B	0,22	25	71	95,2
PCSLT25	FLAN47-CSLT-FA125/FLAN47-CST-FA125 (1 Pieza de cada)	RALE25-NPP-B	0,25	25	71	95,2
RAT25	FLAN52-MST (2 Piezas)	RAE25-NPP-B	0,34	25	71	95,2
RATY25	FLAN52-MST (2 Piezas)	AY25-NPP-B	0,26	25	71	95,2
PCSLT30	FLAN55-CSLT-FA125/FLAN55-CST-FA125 (1 Pieza de cada)	RALE30-NPP-B	0,3	30	84	112,5
RAT30	FLAN62-MST (2 Piezas)	RAE30-NPP-B	0,49	30	84	112,7
RATY30	FLAN62-MST (2 Piezas)	AY30-NPP-B	0,41	30	84	112,7
RAT35	FLAN72-MST (2 Piezas)	RAE35-NPP-B	0,72	35	93,7	123
RATY35	FLAN72-MST (2 Piezas)	GAY35-NPP-B	0,56	35	93,7	123
RAT40	FLAN80-MST (2 Piezas)	RAE40-NPP-B	0,98	40	100	151
RATY40	FLAN80-MST (2 Piezas)	GAY40-NPP-B	0,85	40	100	151

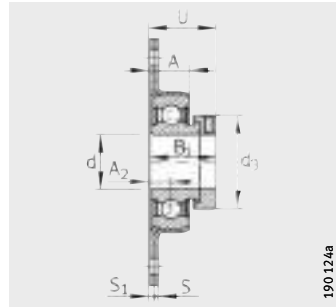
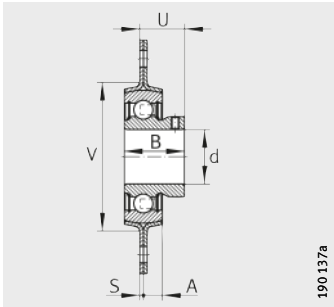

RATY

PCSLT

S	S ₁	N	B	B ₁	J	A ₂	d ₃ max.	A	U	V	Capacidad de carga del soporte	Capacidades de carga	
											C _{0rG} N	din. C _r N	est. C _{0r} N
2	-	7,1	-	28,6	63,5	-	28	7	24	48	2 700	9 800	4 750
2	-	7,1	22	-	63,5	-	-	7	18	48	2 700	9 800	4 750
2	-	7,1	-	28,6	63,5	-	28	7	24	48	2 700	9 800	4 750
2	-	7,1	22	-	63,5	-	-	7	18	48	2 700	9 800	4 750
2	-	7,1	-	28,6	63,5	-	28	7	24	48	2 700	9 800	4 750
2	-	7,1	22	-	63,5	-	-	7	18	48	2 700	9 800	4 750
2	-	7,1	-	24,6	63,5	-	30	7	20,6	48	2 700	9 400	5 000
2	3	8,7	-	24,6	71,4	7,5	30	14	26,1	-	4 200	9 400	5 000
2	-	8,7	-	31	71,5	-	33	8	25,5	55	3 200	12 800	6 600
2	-	8,7	25	-	71,5	-	-	8	20	55	3 200	12 800	6 600
2	-	8,7	-	25,4	76	-	36	7,1	21,4	55	3 000	10 100	5 900
2	3	8,7	-	25,4	76,2	8,5	36	16	28	-	4 500	10 100	5 900
2	-	8,7	-	31	76,2	-	37,5	8,7	25,5	60	3 650	14 000	7 800
2	-	8,7	27	-	76,2	-	-	8,7	21,5	60	3 650	14 000	7 800
2,5	3,5	11,5	-	26,5	90,5	9	42,5	16	29	-	6 000	13 200	8 300
2,5	-	10,5	-	35,7	90,5	-	44	8,7	29,2	71	5 000	19 500	11 300
2,5	-	10,5	30	-	90,5	-	-	8,7	23,5	71	5 000	19 500	11 300
2,5	-	10,5	-	38,9	100	-	51	10,5	31,5	81	6 300	25 500	15 300
2,5	-	10,5	35	-	100	-	-	10,5	28	81	6 300	25 500	15 300
3,5	-	13,5	-	43,8	119	-	58	11,5	36,2	90	7 000	32 500	19 800
3,5	-	13,5	39,5	-	119	-	-	11,5	32,5	90	7 000	32 500	19 800



Soportes-brida de dos agujeros

soporte de chapa de acero y cubierta de goma para amortiguación

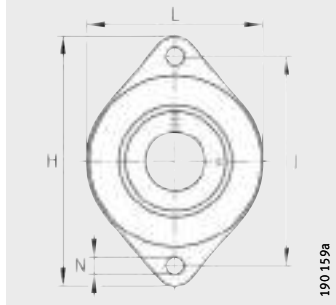

RCSMF

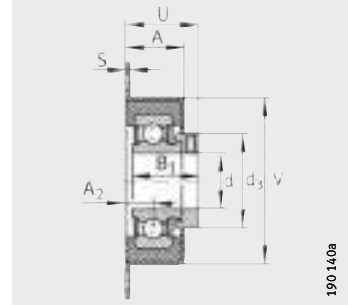

RCSMF

Tabla de medidas · Medidas en mm

Referencias				Peso m ≈kg	Dimensiones				
Unidad	Soporte ¹⁾	Anillo de goma para amortiguación	Rodamiento insertable		d	L	H	S	N
RCSMF12	FLAN65-RCSMF-FA125	GRG.RCSM40/65	RAE12-NPP-FA106	0,27	12	70	114	1,5	10,5
RCSMF15	FLAN65-RCSMF-FA125	GRG.RCSM40/65	RAE15-NPP-FA106	0,27	15	70	114	1,5	10,5
RCSMF17	FLAN65-RCSMF-FA125	GRG.RCSM40/65	RAE17-NPP-FA106	0,27	17	70	114	1,5	10,5
RCSMF20	FLAN65-RCSMF-FA125	GRG.RCSM47/65	RAE20-NPP-FA106	0,32	20	70	114	1,5	10,5
RCSMF25	FLAN65-RCSMF-FA125	GRG.RCSM52/65	RAE25-NPP-FA106	0,33	25	70	114	1,5	10,5
RCSMF30	FLAN65-RCSMF-FA125	GRG.RCSM55/65	RAE30-NPP-FA106	0,32	30	70	114	1,5	10,5

¹⁾ Soporte con recubrimiento Corrotect®.

							Capacidad de carga del soporte	Capacidades de carga	
B ₁	J	A ₂	d ₃ max.	A	U	V		C _{0rG} N	din. C _r N
28,6	92	12,7	28	27	34,8	68	900	9 800	4 750
28,6	92	12,7	28	27	34,8	68	900	9 800	4 750
28,6	92	12,7	28	27	34,8	68	900	9 800	4 750
31	92	12,7	33	27	36,2	68	1 100	12 800	6 600
31	92	12,7	37,5	27	36,2	68	1 400	14 000	7 800
26,5	92	15	42,5	27	35	68	1 400	13 200	8 300



Soportes-brida de tres agujeros

soportes de chapa de acero

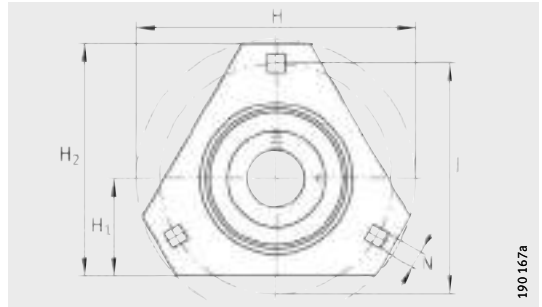

RATR, RALTR, RRTR, RATRY

Tabla de medidas · Medidas en mm

Referencias			Peso m ≈kg	Dimensiones				
Unidad	Soporte	Rodamiento insertable		d	H ₂	H	H ₁	S ₁
RALTR20	FLAN42-LSTR (2 Piezas)	RALE20-NPP-B	0,21	20	76,2	90,5	33,3	2
RATR20	FLAN47-MSTR (2 Piezas)	RAE20-NPP-B	0,28	20	76,2	90,5	33,3	2
RRTR20	FLAN47-MSTR (2 Piezas)	GE20-KRR-B	0,32	20	76,2	90,5	33,3	2
RALTR25 ¹⁾	FLAN47-LSTR (2 Piezas)	RALE25-NPP-B	0,23	25	80,5	95,3	34,9	2
RATR25	FLAN52-MSTR (2 Piezas)	RAE25-NPP-B	0,32	25	80,5	95,3	34,9	2
RRTR25 ¹⁾	FLAN52-MSTR (2 Piezas)	E25-KRR-B	0,37	25	80,5	95,3	34,9	2
RATR30	FLAN62-MSTR (2 Piezas)	RAE30-NPP-B	0,43	30	93	112,7	38,1	2,5
RATRY30	FLAN62-MSTR (2 Piezas)	AY30-NPP-B	0,41	30	93	112,7	38,1	2,5
RRTR30 ¹⁾	FLAN62-MSTR (2 Piezas)	E30-KRR-B	0,5	30	93	112,7	38,1	2,5
RATR35	FLAN72-MSTR (2 Piezas)	RAE35-NPP-B	0,56	35	105,6	122	44,5	2,5
RATRY35	FLAN72-MSTR (2 Piezas)	GAY35-NPP-B	0,47	35	105,6	122	44,5	2,5
RRTR35	FLAN72-MSTR (2 Piezas)	E35-KRR-B	0,63	35	105,6	122	44,5	2,5

¹⁾ El soporte y el rodamiento insertable deben pedirse por separado.

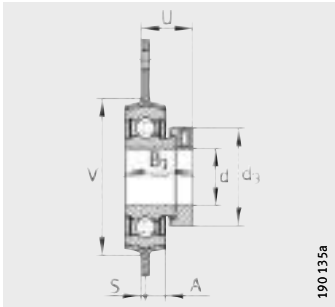

190 135a

RATR, RALTR

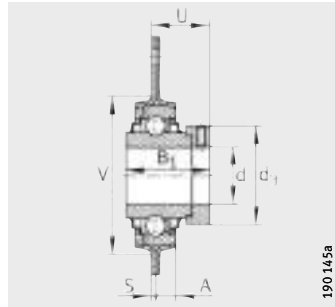

190 145a

RRTR

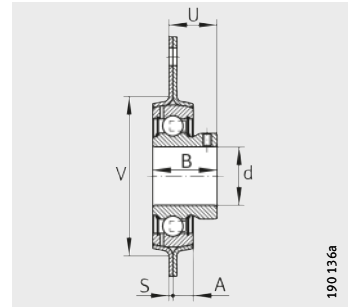

190 136a

RATRY

N	B	B ₁	J	d ₃ max.	A	U	V	Capacidad de carga del soporte	Capacidades de carga	
								C _{0rG} N	din. C _r N	est. C _{0r} N
8,7	–	24,5	71,5	30	7,2	20,6	49	2 600	9 400	5 000
8,7	–	31	71,5	33	8	25,5	55	3 200	12 800	6 600
8,7	–	43,7	71,5	33	8	28,6	55	3 200	12 800	6 600
8,7	–	25,5	76	36	7,2	21,4	54	3 000	10 100	5 900
8,7	–	31	76	37,5	8,7	25,5	60	3 650	14 000	7 800
8,7	–	44,5	76	37,5	8,7	28,9	60	3 650	14 000	7 800
10,5	–	35,7	90,5	44	8,7	29,2	71	5 000	19 500	11 300
10,5	30	–	90,5	–	8,7	23,5	71	5 000	19 500	11 300
10,5	–	48,5	90,5	44	8,7	32,6	71	5 000	19 500	11 300
10,5	–	39	100	51	9,5	31,9	81	6 400	25 500	15 300
10,5	35	–	100	–	9,5	28	81	6 400	25 500	15 300
10,5	–	51,3	100	51	9,5	34,8	81	6 400	25 500	15 300



Soportes-brida de tres y cuatro agujeros

soportes de chapa de acero

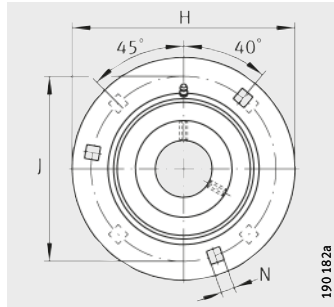

GRA, GRRY..-VA

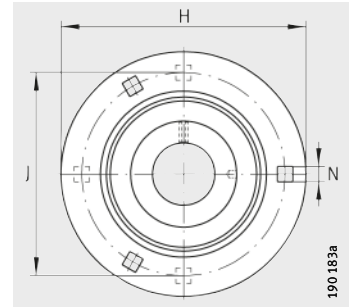

RA, RAY, RRY..-VA

Tabla de medidas · Medidas en mm

Referencias			Peso m ≈kg	Dimensiones	
Unidad	Soporte	Rodamiento insertable		d	H
RA12 ¹⁾	FLAN40-MSB (2 Piezas)	RAE12-NPP-B	0,23	12	81
RAY12 ¹⁾	FLAN40-MSB (2 Piezas)	AY12-NPP-B	0,17	12	81
RRY12-VA ¹⁾	FLAN40-MSB-VA (2 Piezas)	GYE12-KRR-B-VA	0,21	12	81
RA15	FLAN40-MSB (2 Piezas)	RAE15-NPP-B	0,23	15	81
RAY15	FLAN40-MSB (2 Piezas)	AY15-NPP-B	0,16	15	81
RRY15-VA ¹⁾	FLAN40-MSB-VA (2 Piezas)	GYE15-KRR-B-VA	0,2	15	81
RA17	FLAN40-MSB (2 Piezas)	RAE17-NPP-B	0,23	17	81
RAY17 ¹⁾	FLAN40-MSB (2 Piezas)	AY17-NPP-B	0,15	17	81
RRY17-VA ¹⁾	FLAN40-MSB-VA (2 Piezas)	GYE17-KRR-B-VA	0,19	17	81
RA20	FLAN47-MSB (2 Piezas)	RAE20-NPP-B	0,32	20	90,5
RAY20	FLAN47-MSB (2 Piezas)	AY20-NPP-B	0,3	20	90,5
GRA20²⁾	FLAN47-MSB/FLAN47-MSA (1 Pieza de cada)	GRAE20-NPP-B	0,32	20	90,5
GRRY20-VA²⁾	FLAN47-MSB-VA/FLAN47-MSA-VA (1 Pieza de cada)	GYE20-KRR-B-VA	0,34	20	90,5
RRY20-VA	FLAN47-MSB-VA (2 Piezas)	GYE20-KRR-B-VA	0,34	20	90,5
RA25	FLAN52-MSB (2 Piezas)	RAE25-NPP-B	0,37	25	95
RAY25	FLAN52-MSB (2 Piezas)	AY25-NPP-B	0,34	25	95
GRA25²⁾	FLAN52-MSB/FLAN52-MSA (1 Pieza de cada)	GRAE25-NPP-B	0,37	25	95
GRRY25-VA²⁾	FLAN52-MSB-VA/FLAN52-MSA-VA (1 Pieza de cada)	GYE25-KRR-B-VA	0,38	25	95
RRY25-VA	FLAN52-MSB-VA (2 Piezas)	GYE25-KRR-B-VA	0,38	25	95
RA30	FLAN62-MSB (2 Piezas)	RAE30-NPP-B	0,61	30	112,7
RAY30	FLAN62-MSB (2 Piezas)	AY30-NPP-B	0,45	30	112,7
GRA30²⁾	FLAN62-MSB/FLAN62-MSA (1 Pieza de cada)	GRAE30-NPP-B	0,61	30	112,7
GRRY30-VA²⁾	FLAN62-MSB-VA/FLAN62-MSA-VA (1 Pieza de cada)	GYE30-KRR-B-VA	0,63	30	112,7
RRY30-VA	FLAN62-MSB-VA (2 Piezas)	GYE30-KRR-B-VA	0,63	30	112,7
RA35	FLAN72-MSB (2 Piezas)	RAE35-NPP-B	0,82	35	122
RAY35	FLAN72-MSB (2 Piezas)	GAY35-NPP-B	0,78	35	122
GRA35²⁾	FLAN72-MSB/FLAN72-MSA (1 Pieza de cada)	GRAE35-NPP-B	0,82	35	122

1) El soporte y el rodamiento insertable deben pedirse por separado.

2) Unidades reengrasables.

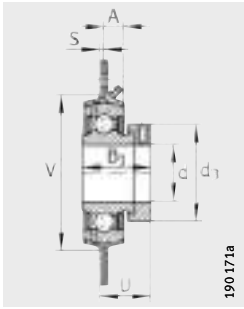

GRA

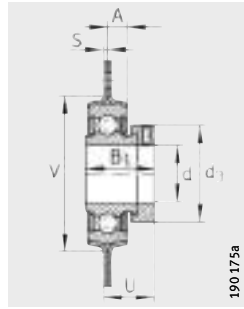

RA

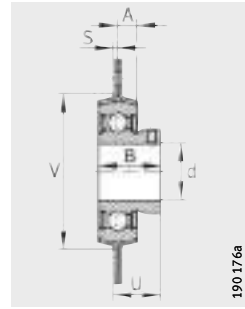

RAY

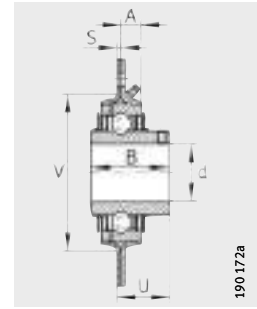

GRRY...-VA, RRY...-VA

S	N	B	B ₁	J	d ₃ max.	A	U	V	Cantidad de agujeros de fijación n	Capacidad de carga del soporte C _{0rG} N	Capacidades de carga	
											din. C _r N	est. C _{0r} N
2	7,1	-	28,6	63,5	28	7	24	48	3	2700	9800	4750
2	7,1	22	-	63,5	-	7	18	48	3	2700	9800	4750
2	7,1	25	-	63,5	-	7	17,4	48	3	2700	9800	4750
2	7,1	-	28,6	63,5	28	7	24	48	3	2700	9800	4750
2	7,1	22	-	63,5	-	7	18	48	3	2700	9800	4750
2	7,1	25	-	63,5	-	7	17,4	48	3	2700	9800	4750
2	7,1	-	28,6	63,5	28	7	24	48	3	2700	9800	4750
2	7,1	22	-	63,5	-	7	18	48	3	2700	9800	4750
2	7,1	25	-	63,5	-	7	17,4	48	3	2700	9800	4750
2	8,7	-	31	71,5	33	8	25,5	55	3	3200	12800	6600
2	8,7	25	-	71,5	-	8	20	55	3	3200	12800	6600
2	8,7	-	31	71,5	33	8	25,5	55	3	3200	12800	6600
2	8,7	31	-	71,5	-	8	20,3	55	3	3200	12800	6600
2	8,7	31	-	71,5	-	8	20,3	55	3	3200	12800	6600
2	8,7	-	31	76	37,5	8,7	25,5	60	3	3650	14000	7800
2	8,7	27	-	76	-	8,7	21,5	60	3	3650	14000	7800
2	8,7	-	31	76	37,5	8,7	25,5	60	3	3650	14000	7800
2	8,7	34	-	76	-	8,7	21,7	60	3	3650	14000	7800
2	8,7	34	-	76	-	8,7	21,7	60	3	3650	14000	7800
2,5	10,5	-	35,8	90,5	44	8,7	29,2	71	3	5000	19500	11300
2,5	10,5	30	-	90,5	-	8,7	23,5	71	3	5000	19500	11300
2,5	10,5	-	35,8	90,5	44	8,7	29,2	71	3	5000	19500	11300
2,5	10,5	38,1	-	90,5	-	9	24,7	71	3	5000	19500	11300
2,5	10,5	38,1	-	90,5	-	9	24,7	71	3	5000	19500	11300
2,5	10,5	-	39	100	51	9,5	31,9	81	3	6400	25500	15300
2,5	10,5	35	-	100	-	9,5	28	81	3	6400	25500	15300
2,5	10,5	-	39	100	51	9,5	32	81	3	6400	25500	15300



Soportes-brida de tres y cuatro agujeros

soportes de chapa de acero

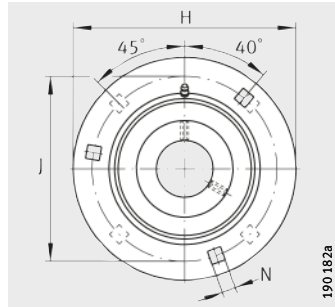

GRA

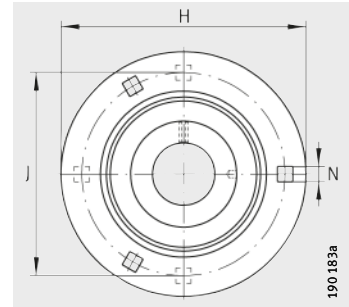

RA, RAY

Tabla de medidas (continuación) · Medidas en mm

Referencias			Peso m ≈kg	Dimensiones	
Unidad	Soporte	Rodamiento insertable		d	H
RA40	FLAN80-MSB (2 Piezas)	RAE40-NPP-B	1,36	40	147,5
RAY40 ¹⁾	FLAN80-MSB (2 Piezas)	GAY40-NPP-B	1,25	40	147,5
GRA40	FLAN80-MSB/FLAN80-MSA (1 Pieza de cada)	GRAE40-NPP-B	1,36	40	147,5
RA45	FLAN85-MSB (2 Piezas)	GRAE45-NPP-B	1,41	45	149,2
GRA45	FLAN85-MSB/FLAN85-MSA (1 Pieza de cada)	GRAE45-NPP-B	1,41	45	149,2
RA50	FLAN90-MSB (2 Piezas)	GRAE50-NPP-B	1,68	50	155,5
RAY50 ¹⁾	FLAN90-MSB (2 Piezas)	GAY50-NPP-B	1,68	50	155,5
GRA50	FLAN90-MSB/FLAN90-MSA (1 Pieza de cada)	GRAE50-NPP-B	1,68	50	155,5
RA55 ¹⁾	FLAN100-MSB (2 Piezas)	GRAE55-NPP-B	1,39	55	167
RA60 ¹⁾	FLAN110-MSB (2 Piezas)	GRAE60-NPP-B	2,54	60	176
RAY60 ¹⁾	FLAN110-MSB (2 Piezas)	GAY60-NPP-B	2,13	60	176

¹⁾ El soporte y el rodamiento insertable deben pedirse por separado.

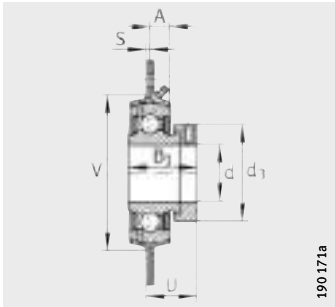

GRA

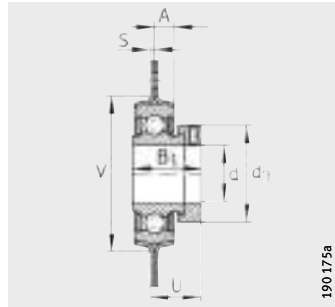

RA

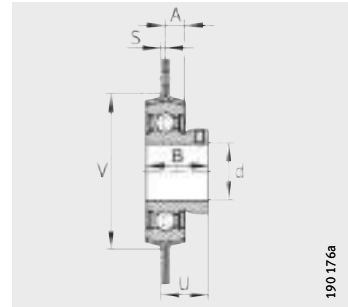

RAY

S	N	B	B ₁	J	d ₃ max.	A	U	V	Cantidad de agujeros de fijación n	Capacidad de carga del soporte C _{0rG} N	Capacidades de carga	
											din. C _r N	est. C _{0r} N
3,5	13,5	–	43,8	119	58	10,3	36,2	90	4	7 700	32 500	19 800
3,5	13,5	39,5	–	119	–	10,3	32,5	90	4	7 700	32 500	19 800
3,5	13,5	–	43,8	119	58	10,3	36,2	90	4	7 700	32 500	19 800
3,5	13,5	–	43,8	120,5	63	11,1	36,2	95	4	7 700	32 500	20 400
3,5	13,5	–	43,8	120,5	63	11,1	36,2	95	4	7 700	32 500	20 400
4	13,5	–	43,8	127	69	11,1	36,7	100	4	8 600	35 000	23 200
4	13,5	43	–	127	–	11,1	36	100	4	8 600	35 000	23 200
4	13,5	–	43,8	127	69	11,1	36,7	100	4	8 600	35 000	23 200
4	13,5	–	48,4	138	76	12,5	40,4	110	4	9 500	43 500	29 000
4	13,5	–	53,1	148	84	12	43,6	120	4	11 200	52 000	36 000
4	13,5	47	–	148	–	12	38	120	4	11 200	52 000	36 000



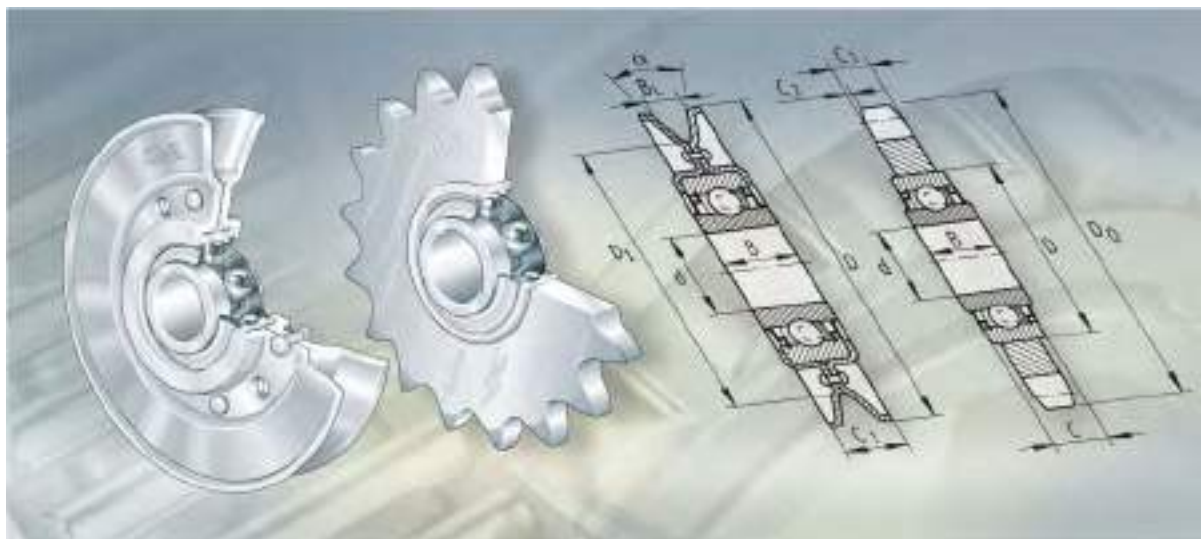

Ruedas tensoras para cadenas
Poleas tensoras para correas

Ruedas tensoras para cadenas

Poleas tensoras para correas

Página

Vista general de los productos	Ruedas tensoras para cadenas, Poleas tensoras para correas	1312
Características	Ruedas tensoras para cadenas	1313
	Poleas tensoras para correas	1313
	Temperatura de funcionamiento	1313
Instrucciones de diseño y seguridad	Ruedas tensoras para cadenas	1314
	Índices de material	1314
	Poleas tensoras para correas	1315
Precisión	1315
Tablas de medidas	Ruedas tensoras para cadenas	1316
	Poleas tensoras para correas	1318



Vista general de los productos

Ruedas tensoras para cadenas Poleas tensoras para correas

Ruedas tensoras para cadenas

ruedas para cadenas,
de acero o de acero sinterizado

KSR..-L0



KSR..-B0



rueda para cadena, de plástico

KSR..-L0..-22



Poleas tensoras para correas

RSRA..-L0, RSRA..-K0



RSRB..-L0

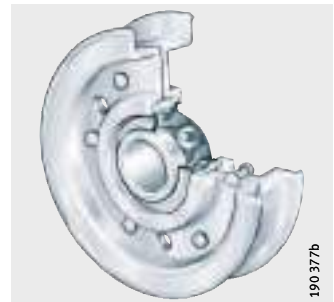

RSRD..-L0



Ruedas tensoras para cadenas

Poleas tensoras para correas

Características

Ruedas tensoras para cadenas

Las ruedas tensoras INA para cadenas son unidades de guiado y de reenvío para cadenas normales y cadenas de rodillos. Compensan los alargamientos de la cadena, propios del funcionamiento, y mejoran la suavidad de servicio, bajo cargas y velocidades elevadas.

Estas unidades, listas para el montaje, se componen de ruedas para cadenas y de rodamientos rígidos a bolas o de rodamientos insertables. Son de acero de elevada resistencia, de hierro sinterizado, o de plástico (poliamida). Las ruedas de plástico tienen un funcionamiento suave y silencioso. Como el anillo interior del rodamiento rígido a bolas está prolongado por ambos lados, no se requieren anillos separadores adicionales.

En la serie KSR.-B0, el anillo interior del rodamiento se fija en el eje mediante un anillo tensor excéntrico. El agujero del anillo interior del rodamiento de esta serie tiene una tolerancia positiva. De esta manera, se pueden utilizar, bajo cargas y velocidades medias, ejes sin mecanizar hasta la tolerancia ISO h9.

Obturación Los rodamientos rígidos a bolas están obturados por ambos lados.

Lubricación Están lubricados con grasa de jabón de litio, según GA13 y son libres de mantenimiento.

Poleas tensoras para correas

Las poleas tensoras para correas son elementos tensores para accionamientos por correa y para unidades de reenvío.

En estas unidades:

- Aumentan el ángulo abrazado en accionamientos por correa, por lo que pueden transmitir potencias superiores o permiten dimensionados más reducidos
- Compensan el alargamiento de las correas, propio del funcionamiento
- Permiten distancias entre ejes más cortas
- Reducen el desgaste de las correas.

Estas unidades están formadas por poleas de chapa de acero embutida, perfiladas y remachadas una mitad a otra, y rodamientos rígidos a bolas. Adicionalmente, las poleas de diámetros superiores están soldadas. Un chaflán de rodaje en el perfil de la polea impide daños en la correa. Debido a la ejecución en chapa de acero, las masas rotativas adicionales y los desequilibrios son escasos.

El tipo A es adecuado para correas trapezoidales, el tipo B para correas planas, trapezoidales anchas y redondas y el tipo D para correas redondas, así como para cables de acero y cuerdas de cáñamo.

Obturación Los rodamientos rígidos a bolas están obturados por ambos lados.

Lubricación Están lubricados con grasa de jabón de litio, según GA13 y son libres de mantenimiento.

Temperatura de funcionamiento

Las ruedas tensoras para cadenas, de acero o de hierro sinterizado, son aptas para temperaturas desde -20 °C hasta $+120\text{ °C}$.

Las ruedas tensoras para cadenas, de plástico, son adecuadas para temperaturas de funcionamiento desde -20 °C hasta $+80\text{ °C}$.

Las poleas tensoras para correas son adecuadas para temperaturas de funcionamiento desde -20 °C hasta $+120\text{ °C}$ limitadas por el lubricante y por el material de los obturadores.



Ruedas tensoras para cadenas

Poleas tensoras para correas

Instrucciones de diseño y seguridad

Ruedas tensoras para cadenas

Disponer las ruedas tensoras para cadenas sólo en el ramal libre de la cadena, *figura 1*.

Elegir el ángulo de abrazado de modo que estén engranados, simultáneamente, al menos tres dientes de la rueda tensora.

En la lubricación con grasa, utilizar lubricantes con buena adherencia.

Las ruedas tensoras para cadenas con agujero $d = 16$ mm tienen una tolerancia del diámetro interior tal, que pueden montarse en tornillos M16.



¡La fuerza axial de desmontaje de los rodamientos rígidos a bolas es 700 N! ¡No superar este valor durante el funcionamiento!

¡La tensión del ramal libre no debe ser inferior a 1% de la tensión en el ramal conductor!



Figura 1
Disposición en el ramal libre de la cadena

Índices de material

Los materiales para las ruedas para cadena están clasificados por índices de material, ver tabla.

Clasificación de los materiales

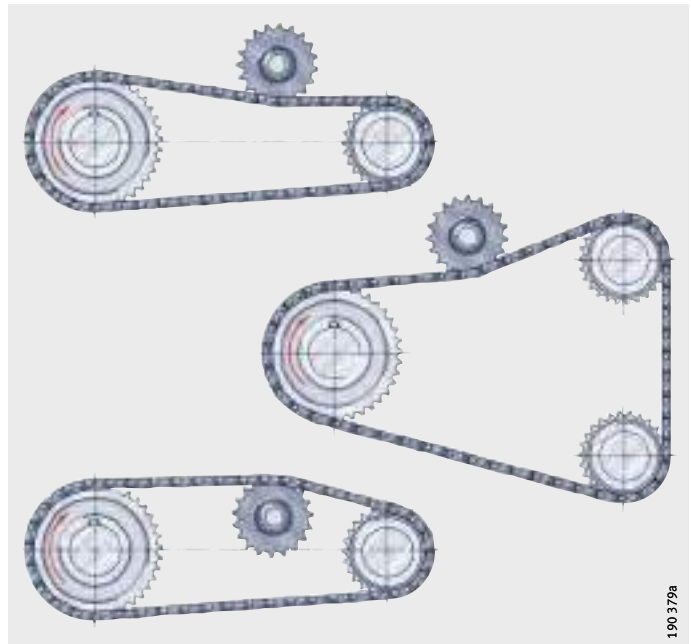
Número de identificación	Material	Dureza
08	Hierro sinterizado C 10	HB 50 ± 10
09	Hierro sinterizado D 39	HB 105 ± 15
15	Acero St 52	–
16	Acero C 45	HRC 50 ± 5 Flancos del dentado templados
22	Plástico PA	–

Poleas tensoras para correas

Disponer las poleas tensoras sólo en el ramal libre de la correa, *figura 2*.

Para un funcionamiento normal, es suficiente un ligero ajuste del anillo interior, combinado con una fijación axial.

Si se han previsto poleas tensoras con perfil plano, para tensar por el dorso de correas trapezoidales, comprobar la aptitud de la correa para esta disposición.



¡No rebasar la velocidad permisible de 40 m/s!

¡Comprobar la tensión admisible del ramal y la duración de vida del rodamiento a bolas, para cada tipo de montaje!

Tensión de la correa

Para la tensión S_v de la correa entre los ejes, se ha de tomar, como valor orientativo:

- Para correas planas $S_v = 2$ hasta $3 \times F_u$ (esfuerzo tangencial)
- Para correas trapezoidales $S_v = 1,7$ hasta $2,5 \times F_u$ (esfuerzo tangencial).

Comprobar la tensión de la correa

Medir la relación de velocidades sin carga y a baja velocidad. A continuación, medir la relación de velocidades a la velocidad de funcionamiento y bajo la carga de funcionamiento. Si la pérdida de velocidad es provocada por un deslizamiento $> 2\%$, es preciso tensar más la correa.



Figura 2
Disposición
en el ramal libre de la correa

Precisión

En poleas tensoras para correas trapezoidales, debido al reducido arco abrazado, los ángulos de cuña de la canal son algo mayores que los recomendados según DIN 2 211 y DIN 2 217.

Ruedas tensoras para cadenas

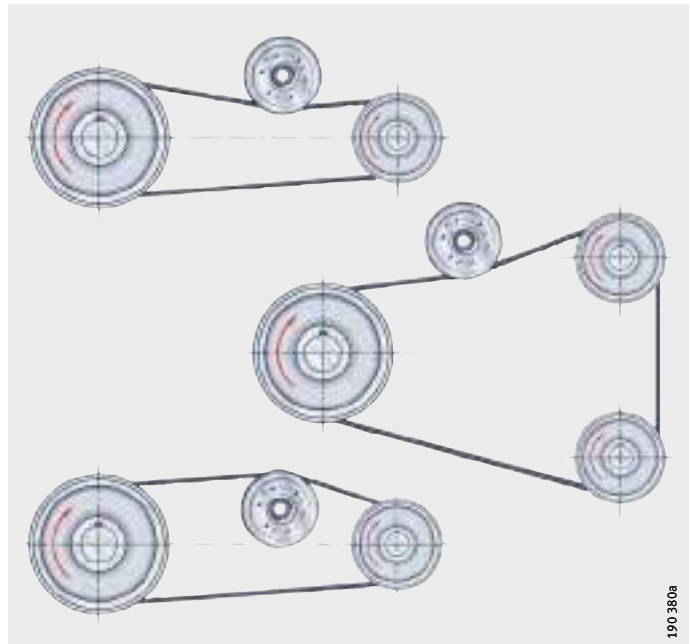
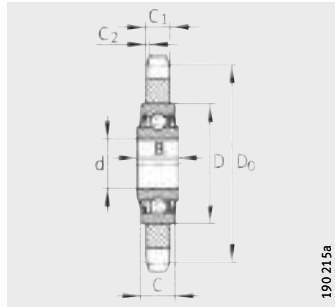

KSR..-L0

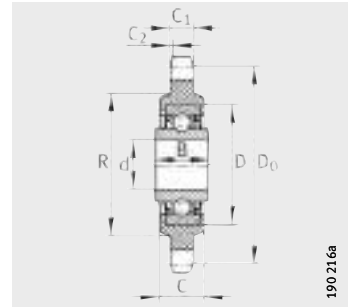

KSR..-L0...-22

Tabla de medidas · Medidas en mm

Dentado		Referencia ³⁾⁵⁾	Peso m ≈kg	Dimensiones										Para cadena según	
p ¹⁾ "	z ²⁾			d ⁴⁾	C ₁	D ₀	D _k	C _{2 min}	D	B	C	R	DIN 8187	DIN 8188	
3/8	20	KSR16-L0-06-10-20-08	0,14	16,2	5,2	60,9	65	0,8	40	18,3	12	-	*	-	
1/2	16	KSR16-L0-08-10-16-08	0,16	16,2	7	65,1	70,5	1,1	40	18,3	12	-	*	-	
		KSR16-L0-08-10-16-15	0,14	16,2	7	65,1	70,5	1,1	40	18,3	12	-	*	*	
		KSR16-L0-08-10-16-22	0,1	16,2	7	65,1	70,5	1,1	40	18,3	18,1	48	*	*	
	18	KSR16-L0-08-10-18-08	0,21	16,2	7	73,1	78,6	1,1	40	18,3	12	-	*	-	
		KSR16-L0-08-10-18-09	0,21	16,2	7	73,1	78,6	1,1	40	18,3	12	-	*	*	
		KSR16-L0-08-10-18-16	0,21	16,2	7	73,1	78,6	1,1	40	18,3	12	-	*	*	
5/8	14	KSR16-L0-10-10-14-08	0,21	16,2	8,7	71,3	78	1,3	40	18,3	12	-	*	*	
	17	KSR16-L0-10-10-17-08	0,32	16,2	8,7	86,4	93,1	1,3	40	18,3	12	-	*	*	
		KSR16-L0-10-10-17-09	0,32	16,2	8,7	86,4	93,1	1,3	40	18,3	12	-	*	*	
		KSR16-L0-10-10-17-22	0,26	16,2	8,7	86,4	93,1	1,3	40	18,3	18	48	*	*	
3/4	13	KSR16-L0-12-10-13-08	0,33	16,2	10,5	79,6	87	1,5	40	18,3	12	-	*	*	
		KSR16-L0-12-10-13-16	0,33	16,2	10,5	79,6	87	1,5	40	18,3	12	-	*	*	
	15	KSR16-L0-12-10-15-08	0,42	16,2	10,5	91,6	99,2	1,5	40	18,3	12	-	*	*	
		KSR16-L0-12-10-15-09	0,42	16,2	10,5	91,6	99,2	1,5	40	18,3	12	-	*	-	
		KSR16-L0-12-10-15-22	0,36	16,2	10,5	91,6	99,2	1,5	40	18,3	18	48	*	*	
	17	KSR16-L0-12-10-17-15	0,58	16,2	10,5	103,7	111,4	1,5	40	18,3	12	-	*	*	
KSR16-L0-12-10-17-16		0,58	16,2	10,5	103,7	111,4	1,5	40	18,3	12	-	*	*		
1	12	KSR20-L0-16-10-12-15	0,7	20	15,3	98,1	107,6	2	47	17,7	14	-	*	*	
	KSR20-L0-16-10-12-16	0,7	20	15,3	98,1	107,6	2	47	17,7	14	-	*	-		
1 1/4	9	KSR25-L0-20-10-09-16	0,8	25	17,6	92,8	103	2,5	52	21	15	-	*	*	
	13	KSR25-L0-20-10-13-15	1,6	25	17,6	132,7	144	2,5	52	21	15	-	*	*	

1) p = Paso.

2) z = Número de dientes.

3) Índices de material, ver el apartado "Índices de material", página 1314.

4) Tolerancia del agujero d, ver tabla.

5) Composición de la referencia, ver ejemplo, Para cadena según página 1317, nota a pie de página⁴⁾.

Tolerancia del agujero

Serie	Agujero d mm	Tolerancia mm
KSR..-L0	16,2	0 +0,1
	20 - 25	0 -0,01

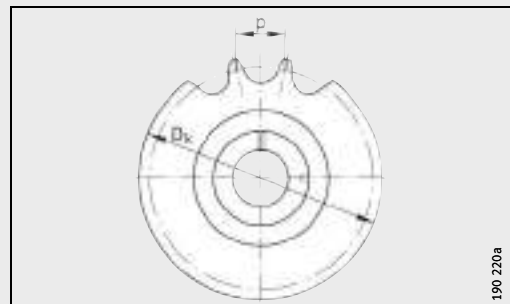

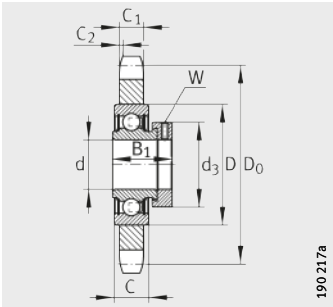

190 217a

KSR..-B0

Tabla de medidas · Medidas en mm

Dentado	Referencia ³⁾⁴⁾	Peso	Dimensiones										W	Para cadena según	
			m	d	C ₁	D ₀	D _k	C _{2 min}	D	B ₁	C	d _{3 max.}		DIN 8187	DIN 8188
p ¹⁾ "	z ²⁾	≈kg	$d_{0+0,018}$												
3/8	20 KSR15-B0-06-10-20-08	0,18	15	5,2	60,9	65	0,8	40	28,6	12	28	3	*	–	
1/2	16 KSR15-B0-08-10-16-08	0,21	15	7	65,1	70,5	1,1	40	28,6	12	28	3	*	–	
	18 KSR20-B0-08-10-18-08	0,32	20	7	73,1	78,6	1,1	47	31	14	33	3	*	*	
	KSR20-B0-08-10-18-15	0,32	20	7	73,1	78,6	1,1	47	31	14	33	3	*	*	
5/8	19 KSR25-B0-08-10-19-08	0,29	25	7	77,1	82,5	1,1	52	31	15	37,3	3	*	*	
	14 KSR15-B0-10-10-14-08	0,26	15	8,7	71,3	78	1,3	40	28,3	12	28	3	*	*	
3/4	17 KSR20-B0-10-10-17-15	0,41	20	8,7	86,3	93,1	1,3	47	31	14	33	3	*	*	
	13 KSR15-B0-12-10-13-08	0,4	15	10,5	79,6	87	1,5	40	28,6	12	28	3	*	*	
1	15 KSR20-B0-12-10-15-16	0,47	20	10,5	91,6	99,2	1,5	47	31	14	33	3	*	*	
	10 KSR20-B0-16-10-10-15	0,5	20	15,3	82,3	89,4	2	47	31	14	33	3	*	–	
	15 KSR30-B0-16-10-15-15	1,34	30	15,3	122,2	131	2	62	35,7	18	44	4	*	–	

1) p = Paso.

2) z = Número de dientes.

3) Índices de material, ver página 1314.

4) Composición de la referencia mediante el ejemplo

Rueda tensora para cadenas KSR15-B0-06-10-20-08

KSR Rueda tensora para cadenas

15 Diámetro del agujero del rodamiento

B0 Rodamiento insertable con anillo tensor excéntrico, serie RAE..-NPP

06 Paso de la cadena en 1/16", índice

10 Índice de cadena (Índice de anchura o bien cumplimiento de norma)

20 Número de dientes

08 Índice de material (hierro sinterizado).



Poleas tensoras para correas

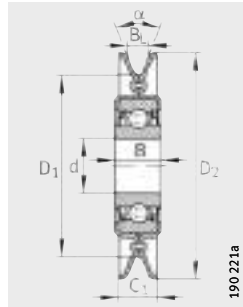

RSRA...LO, RSRA...K0
tipo A

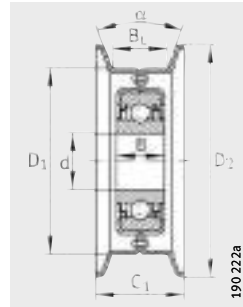

RSRB...LO
tipo B

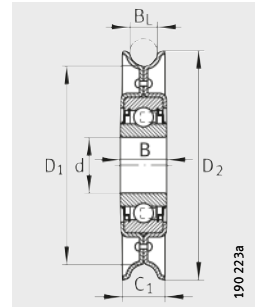

RSRD...LO
tipo D

Tabla de medidas · Medidas en mm

Tipo constructivo	Referencia	Peso m ≈kg	Dimensiones						Ángulo α °	Tamaño de correa trapezoidal según DIN 2 215 (ISO 1 081, ISO 4 183, ISO 4 184) y DIN 7 753, parte 1 (ISO 4 184)	Capacidades de carga ²⁾	
			d ¹⁾	D ₁	D ₂	B	C ₁	B _L			din. C _r	est. C _{Or}
A	RSRA15-90-LO	0,24	15	61,6	90	14,4	20	12,4	32	8, 10, (12,5)	7 600	3 700
	RSRA17-102-K0-AH01	0,42	17	70,8	102	12	22,2	12,7	34	8, 10, (12,5)	9 800	4 750
	RSRA13-129-LO-L114³⁾	0,56	13	73,7	129	18,3	32	22,1	32	13, 17, 20, 22	9 800	4 750
	RSRA16-129-LO	0,54	16	73,7	129	18,3	32	22,1	32	13, 17, 20, 22	9 800	4 750
	RSRA16-186-LO	1,11	16	130,8	186	18,3	32	22,1	32	13, 17, 20, 22	9 800	4 750
B	RSRB15-92-LO	0,31	15	76,2	92	14,4	31	22,2	10	–	7 600	3 700
	RSRB13-117-LO	0,5	13	101	117	18,3	36	25,4	10	–	9 800	4 750
	RSRB16-117-LO	0,48	16	101	117	18,3	36	25,4	10	–	9 800	4 750
	RSRB13-159-LO	0,8	13	139,7	159	18,3	36,5	25,4	10	–	9 800	4 750
	RSRB16-159-LO	0,78	16	139,7	159	18,3	36,5	25,4	10	–	9 800	4 750
	RSRB16-222-LO	1,45	16	203	222	18,3	50	38	10	–	9 800	4 750
D	RSRD25-150-LO	0,83	25	133	154	21	24	17	–	–	14 000	7 800

1) Tolerancia del agujero d, ver tabla.

2) Capacidad de carga del rodamiento.

3) El rodamiento está engrasado con L114 (GA47).

Tolerancia del agujero

Agujero d mm	Tolerancia mm
13	+0,08 –0,05
15	0 –0,08
16	+0,26 +0,13
17	0 –0,008
25	0 –0,01